

Inhalt

C Box Drive Box.....	3
Q Jungpferde Basis 4jährig	4
Q Jungpferde Basis 5jährig	5
Q Jungpferde Ranch Riding 4jährig.....	6
Q Jungpferde Ranch Riding 5jährig.....	7
Q Jungpferde Reining 4jährig	8
Q Jungpferde Reining 5jährig	8
Q Jungpferde Trail 4jährig	9
Q Jungpferde Trail 5jährig	10
A LK 1/2 jun Ranch Riding.....	11
A LK 3A Ranch Riding	11
A LK 3B Ranch Riding	11
A LK 1/2 jun Reining.....	12
A LK 3 Reining	12
A LK 2A/B sen Reining	12
A LK 1 Trail	13
A LK 2 Trail	13
A LK 1/2 jun Trail.....	13
A LK 1-3 Working Cow Horse.....	14
C LK 1-3 Working Cow Horse Boxing Class	15
A LK 1A sen Ranch Riding	16
A LK 2A sen Ranch Riding	16
A LK 1/2B Ranch Riding	16
A LK 1A/B sen Reining	17
Q LK 2/1 jun Reining	17
A LK 1/2 Superhorse.....	18
A LK 1/2 A sen Western Riding	19
A LK 1A Showmanship at Halter	20
A LK 1/2 B Showmanship at Halter	20
A LK 2A Showmanship at Halter	20
A LK 1A Western Horsemanship	21
A LK 1/2B Western Horsemanship	21
A LK 2A Western Horsemanship	21
A LK 3A Showmanship at Halter	22
A LK 3B Showmanship at Halter	22
A LK 3A Trail	23
A LK 3B Trail	23
A LK 3A Western Horsemanship	24

A LK 3B Western Horsemanship	24
C LK 4/5A Ranch Riding	25
C LK 4B Ranch Riding	25
C LK 5B Ranch Riding	25
C LK 4A Reining.....	26
C LK 4B Reining.....	26
C LK 4/5A Showmanship at Halter	27
C LK 4/5B Showmanship at Halter	27
C LK 4/5 A Trail.....	28
C LK 4/5 B Trail.....	28
C LK 4/5 A Western Horsemanship	29
C LK 4/5 B Western Horsemanship	29
Q Q LK 2/1 jun Ranch Riding	30
Q LK 2/1 jun Trail	31
Q LK 2/1B Trail.....	31
Q Q LK 2/1 jun Working Cow Horse	32
Q Q LK 2/1 sen Working Cow Horse	33
Q LK 2/1A sen Ranch Riding.....	34
Q LK 2/1B Ranch Riding	34
Q LK 2/1A/B sen Reining.....	35
Q LK 2/1 sen Superhorse	36
Q LK 2/1A sen Western Riding.....	37
Q LK 2/1A sen. Trail	38
Q LK 2/1A Showmanship at Halter	39
Q LK 2/1B Showmanship at Halter	39
Q LK 2/1A Western Horsemanship	40
Q LK 2/1B Western Horsemanship	40
C Walk Trot Horsemanship	41
C Walk Trot Ranch Riding	42
C Walk Trot Trail	43
Q Youngstars Challenge 6jährig	44
Q Youngstars Reining 6jährig	45



Working Cowhorse Pattern 2

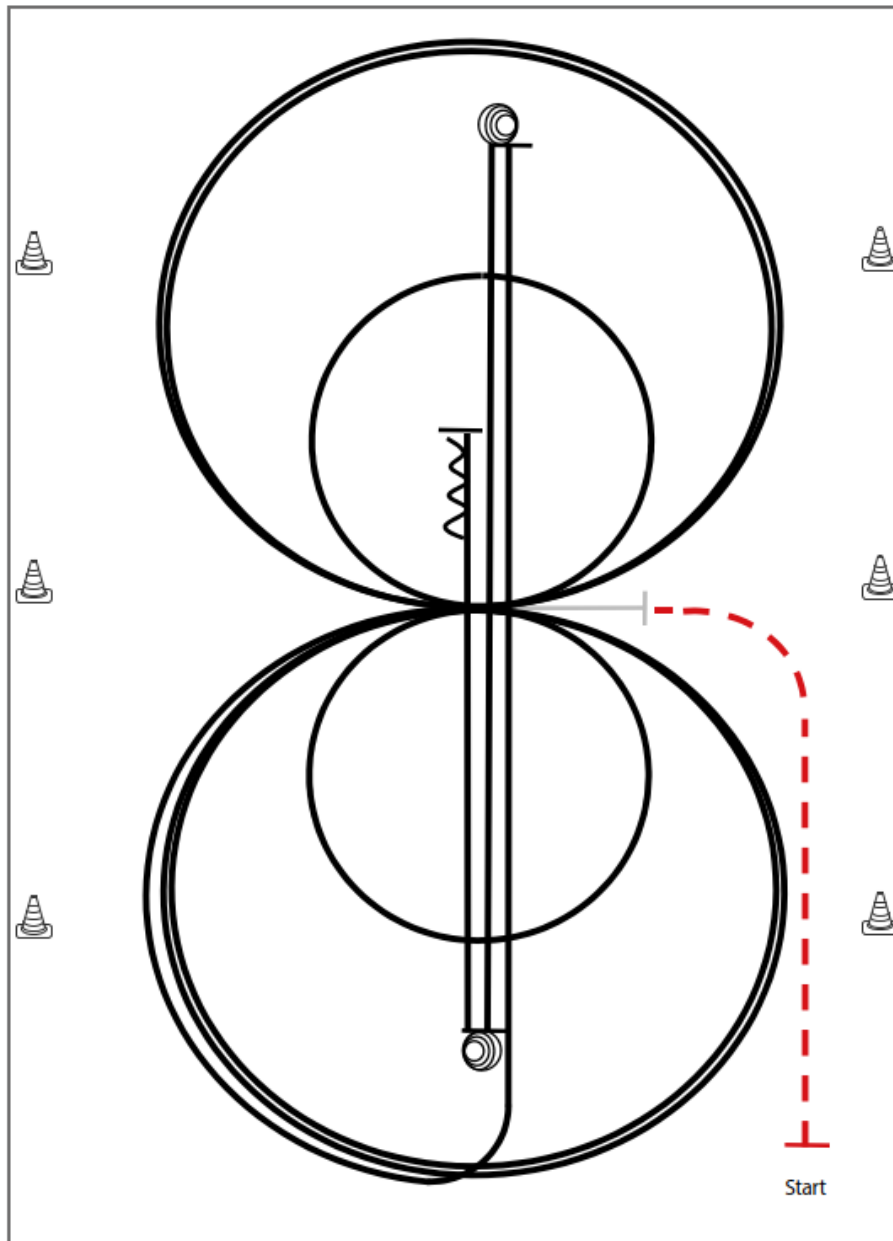

Im Trab zur Mitte der Bahn.
Beginn der Aufgabe aus dem Stand.

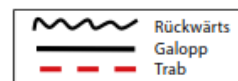

- 1) 3 Zirkel Galopp (**links**), 1. groß und schnell, **2. klein** und langsam, 3. groß und schnell, Galoppwechsel bei X
- 2) 3 Zirkel Galopp (**rechts**), 1. groß und schnell, **2. klein** und langsam, 3. groß und schnell, Galoppwechsel bei X
- 3) Galopp (**links**) auf dem Zirkel, der nicht geschlossen wird, Run Down auf der Mittellinie, Sliding Stop hinter dem **Endmarker**
- 4) 3½ Spins **links**
- 5) Run Down auf der Mittellinie, Sliding Stop hinter dem **Endmarker**
- 6) 3½ Spins **rechts**
- 7) Run Down auf der Mittellinie, Sliding Stop hinter dem **Mittelmarker**, Rückwärtsrichten mind. 3,00 m

Verharren, um das Ende des Patterns anzuzeigen.

Q Jungpferde Basis 4jährig



Jungpferde Basis Pattern 3 (4j.)

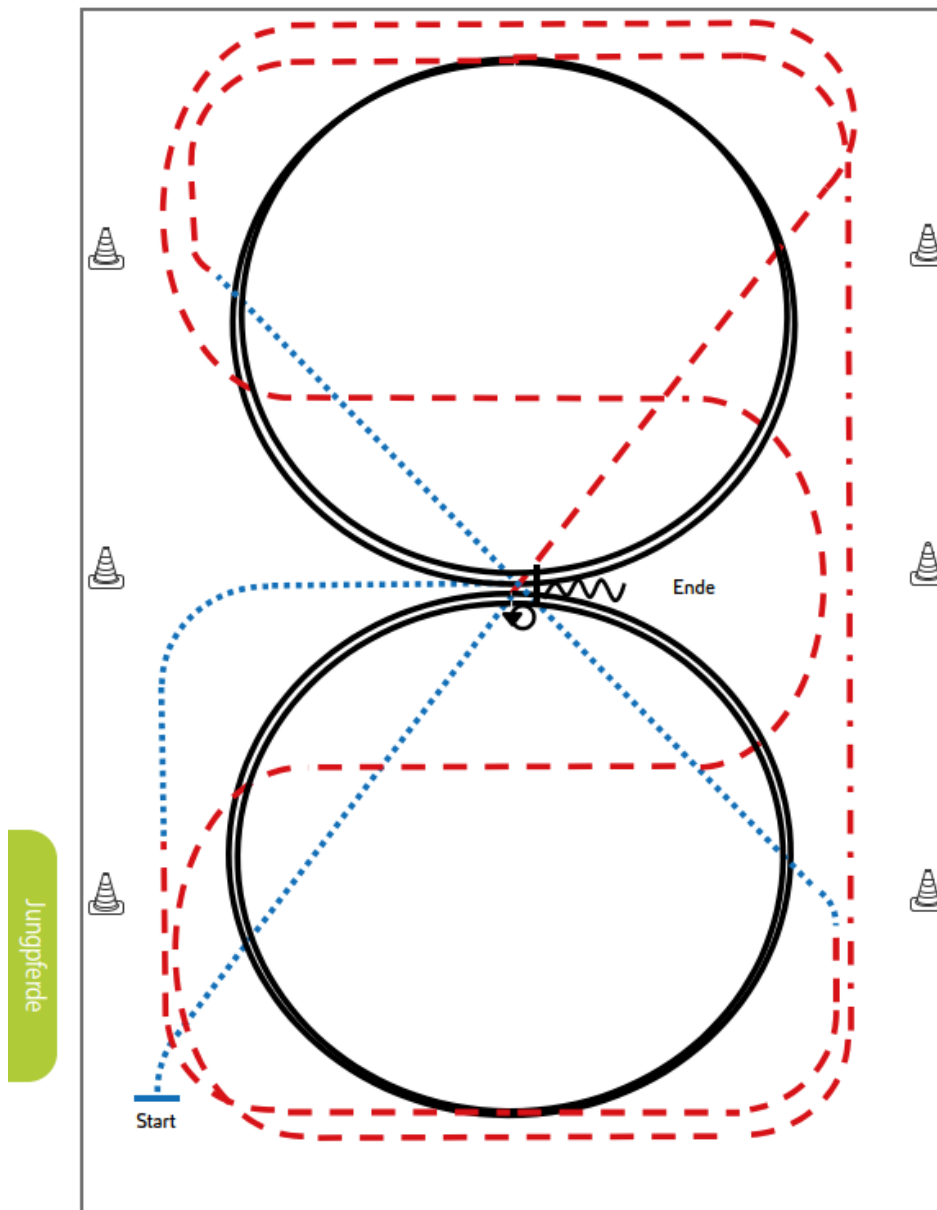

- 1) Schritt durch die ganze Bahn
- 2) Bei X Trab, Schlangenlinien durch die Bahn drei Bögen
- 3) An der langen Seite Tritte verlängern
- 4) Mitte der kurzen Seite 2 Zirkel Linksgalopp, Mitte der kurzen Seite Trab
- 5) Im Schritt durch die ganze Bahn wechseln, vor Erreichen des Hufschlags Trab
- 6) Mitte der kurzen Seite 2 Zirkel Rechtsgalopp
- 7) Mitte der kurzen Seite Trab, Schritt, Mitte der langen Seite abwenden, bei X anhalten
- 8) HHW 540° rechts oder links
- 9) Eine Pferdelänge Rückwärtsrichten

Legende:	
Schritt
Trab	- - - - -
Galopp	— — — — —
Wechselzone	=====
Rückwärts	~~~~~

Q Jungpferde Basis 5jährig



Jungpferde Basis Pattern 4 (5j.)

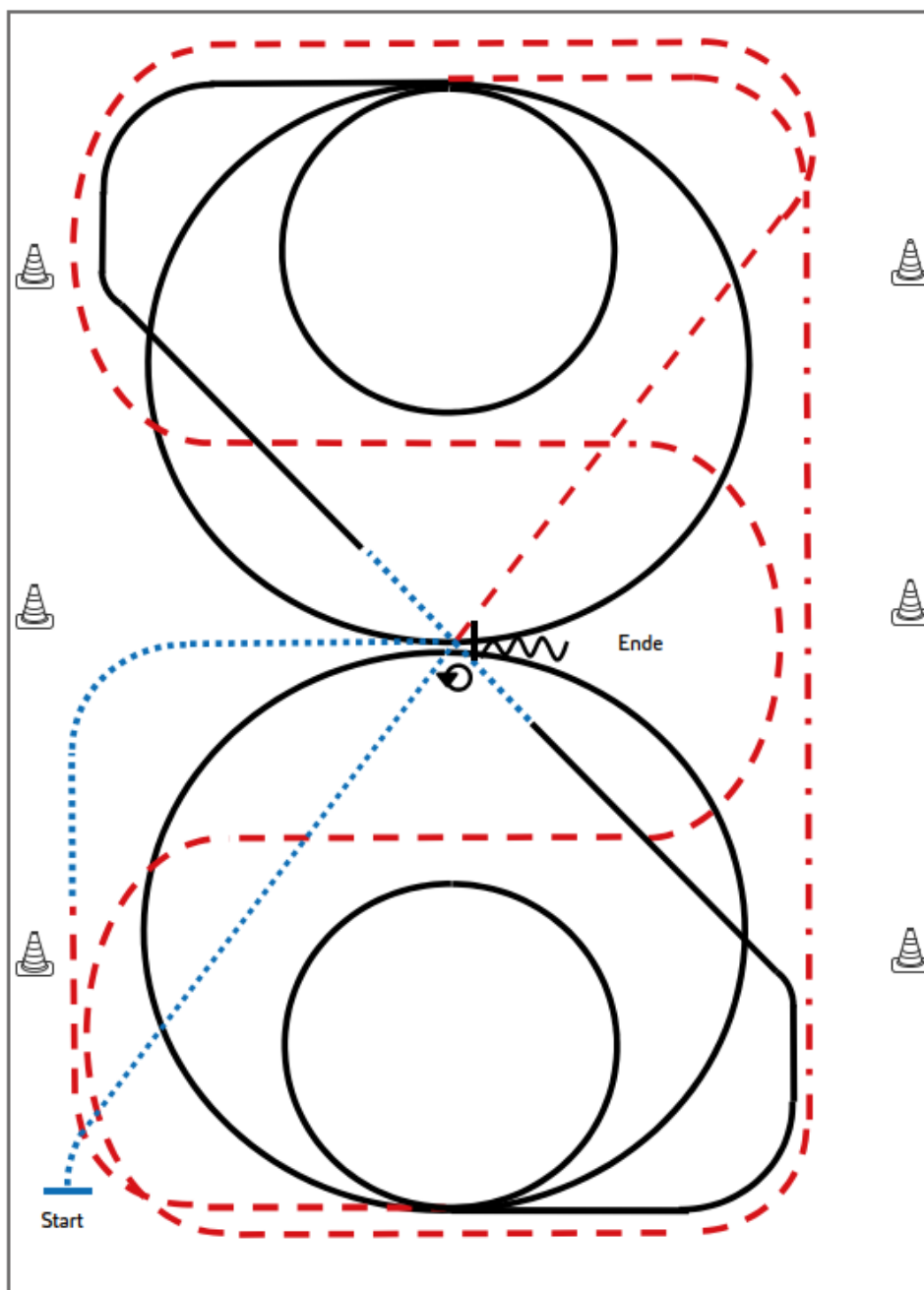

- 1) Schritt durch die ganze Bahn
- 2) Bei X Trab, Schlangenlinien durch die Bahn drei Bögen
- 3) An der langen Seite Tritte verlängern
- 4) Mitte der kurzen Seite 2 Zirkel Linksgalopp (1. groß, 2. klein), Mitte der kurzen Seite Galopp
- 5) Durch die ganze Bahn wechseln, bei X einfacher Wechsel über Schritt (mindestens 3 Pferdelängen)
- 6) Mitte der kurzen Seite 2 Zirkel Rechtsgalopp (1. groß, 2. klein)
- 7) Mitte der kurzen Seite Trab, Schritt, Mitte der langen Seite abwenden, bei X anhalten
- 8) HHW 540° rechts oder links
- 9) Eine Pferdelänge Rückwärtsrichten

Legende:

Schritt
Trab	-----
Galopp	=====
Wechselzone	=====
Rückwärts	~~~~~



Jungpferde

Q Jungferde Ranch Riding 4jährig



Jungferde Ranch Riding Pattern 11 (4j.)

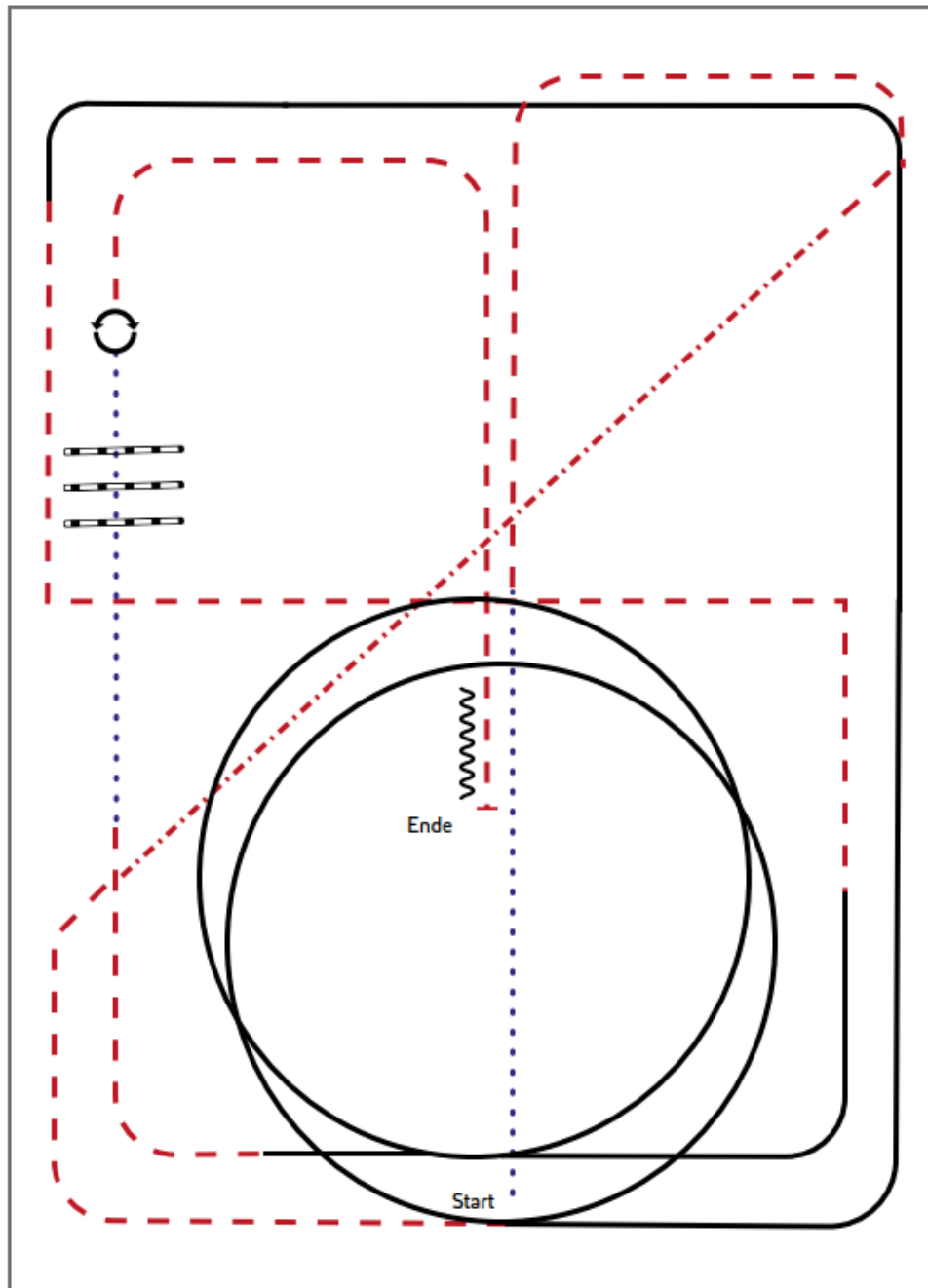

- 1) Walk, Trot
- 2) Extended Trot, Trot
- 3) Lope LL
- 4) Trot corners
- 5) Lope RL
- 6) Trot
- 7) Walk over
- 8) Turns 360° each direction
- 9) Trot, Stop, Back up

Legende:	
Schritt
Trab	-----
Galopp	-----
Wechselzone	=====
Rückwärts	~~~~~



Jungpferde Ranch Riding Pattern 12 (5j.)

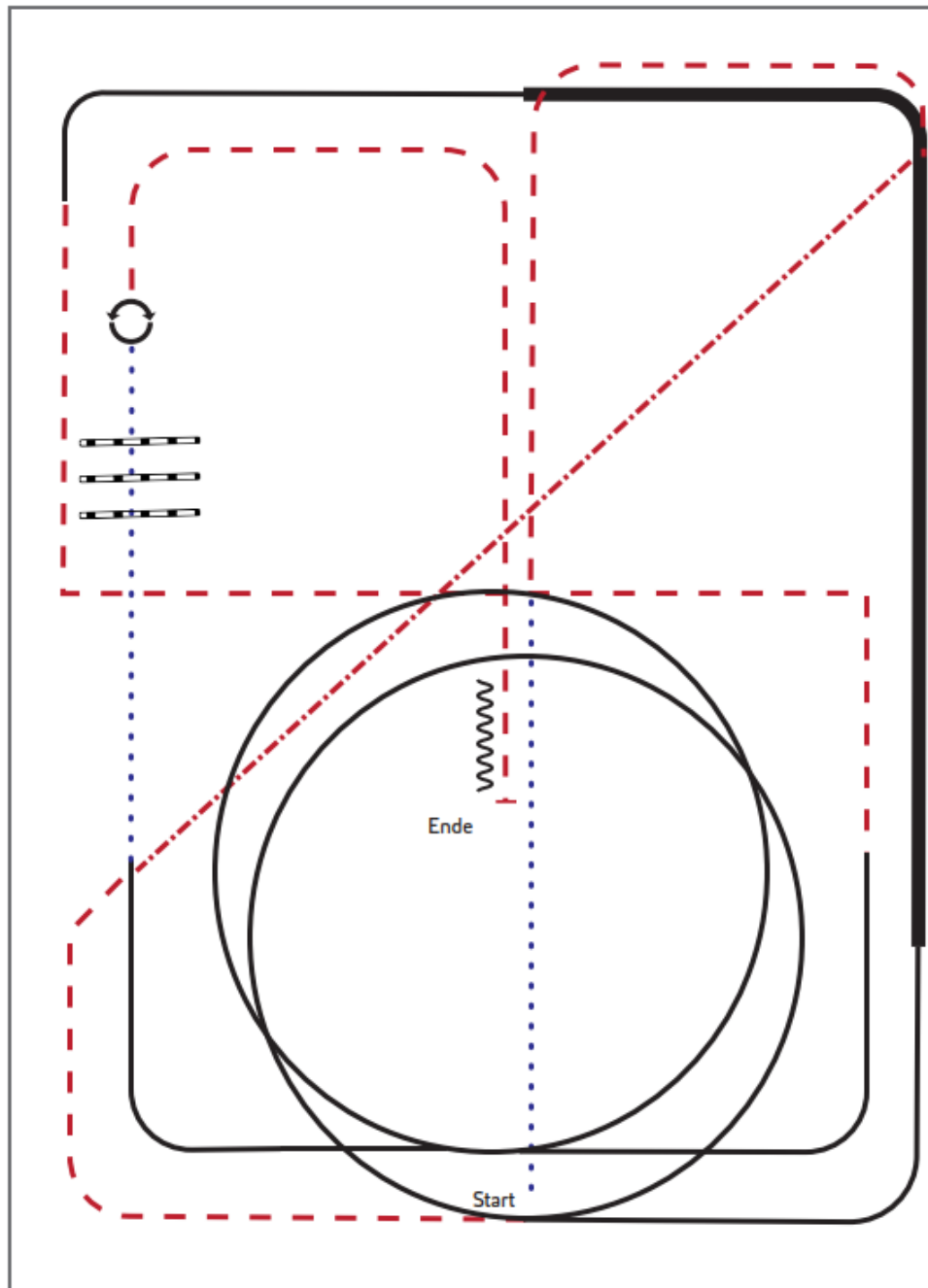

- 1) Walk, Trot
- 2) Extended Trot, Trot
- 3) Lope LL, extended Lope, Lope LL
- 4) Trot corners
- 5) Lope RL
- 6) Walk
- 7) Walk over
- 8) Turns 360° each direction
- 9) Trot, Stop, Back up

Legende:	
Schritt
Trab	-----
Galopp	-----
Wechselzone	=====
Rückwärts	~~~~~

Jungpferde



Jungpferde Reining Pattern 1 (4j./5j.)

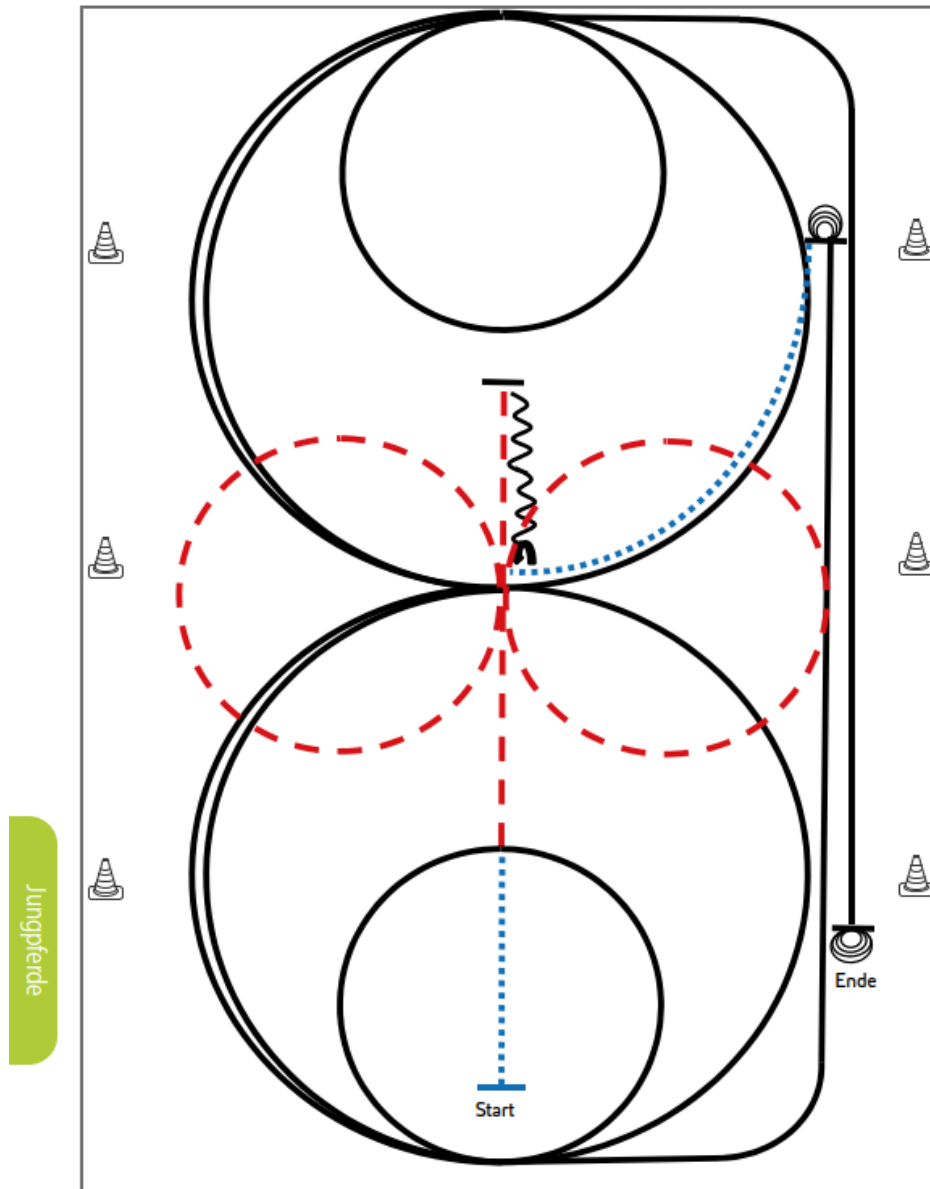

- 1) Schritt und Trab durch die Länge der Bahn, bei X eine Voltenacht (opt. Li./re. beginnend), Trab, Stop hinter X, Rückwärts bis X, ¼ Turn li.
- 2) 1 ½ große Zirkel Galopp (**links**)
- 3) 1 kleiner Zirkel Galopp (**links**)
- 4) Run Down entlang der langen Seite, Sliding Stop mind. 6 m von der Bande entfernt hinter dem Endmaker
- 5) 3 ½ Spins **links**, Verharren
- 6) Schritt bis X, 1 ½ große Zirkel Galopp (**rechts**)
- 7) 1 kleiner Zirkel (**rechts**)
- 8) Run Down entlang der langen Seite, Sliding Stop mind. 6 m von der Bande entfernt hinter dem Endmaker
- 9) 3 ½ Spins **rechts**, Verharren

Trab	-----
Galopp	—————
Rückwärts	~~~~~

Der Reiter muss das Kopfstück zur Gebisskontrolle vor dem Richter abnehmen.

Q Jungferde Trail 4jährig



Jungferde Trail Pattern 1 (4j.)

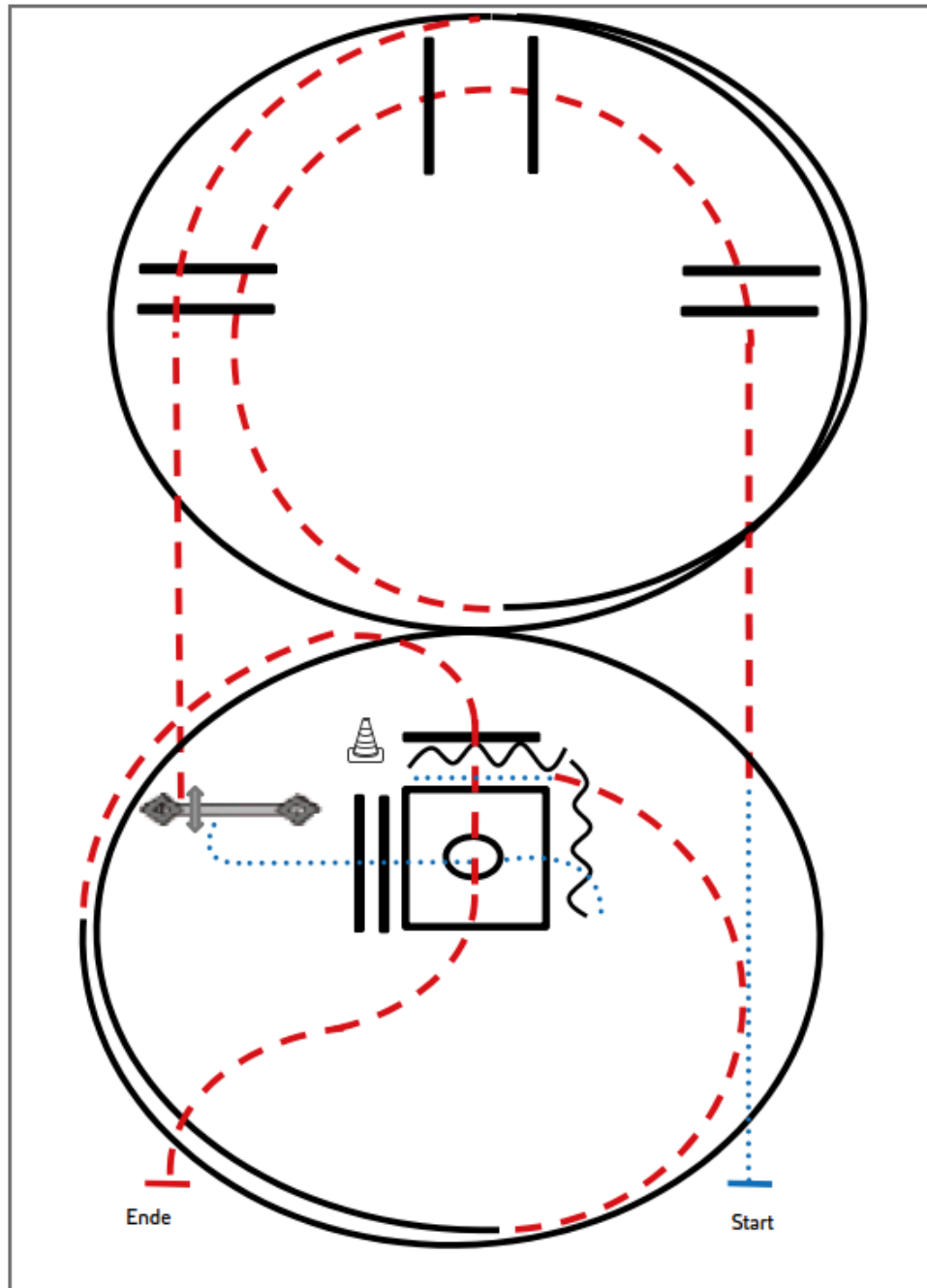

Jungferde

- 1) Schritt, Trab, Trabstangen (Abstand 1 m, 2m, 1m)
- 2) 1 ½ Zirkel Linksgalopp
- 3) Trabstangen
- 4) Tor
- 5) Schritt, Schrittstangen (Abstand 0,6 m)
- 6) Box 360° rechts oder links
- 7) Rückwärts-L (Abstand 1m), Schritt
- 8) ½ Zirkel Trab, 1 ¼ Zirkel Rechtsgalopp
- 9) Trabstangen, Anhalten

Legende:	
Schritt
Trab	- - - - -
Galopp	— — — — —
Wechselzone	
Rückwärts	~ ~ ~ ~ ~

A LK 1/2 jun Ranch Riding
 A LK 3A Ranch Riding
 A LK 3B Ranch Riding

#17 Ranch Riding Q/M LK 1/2 jun LK 3Arenagröße min. 20 x 40 m

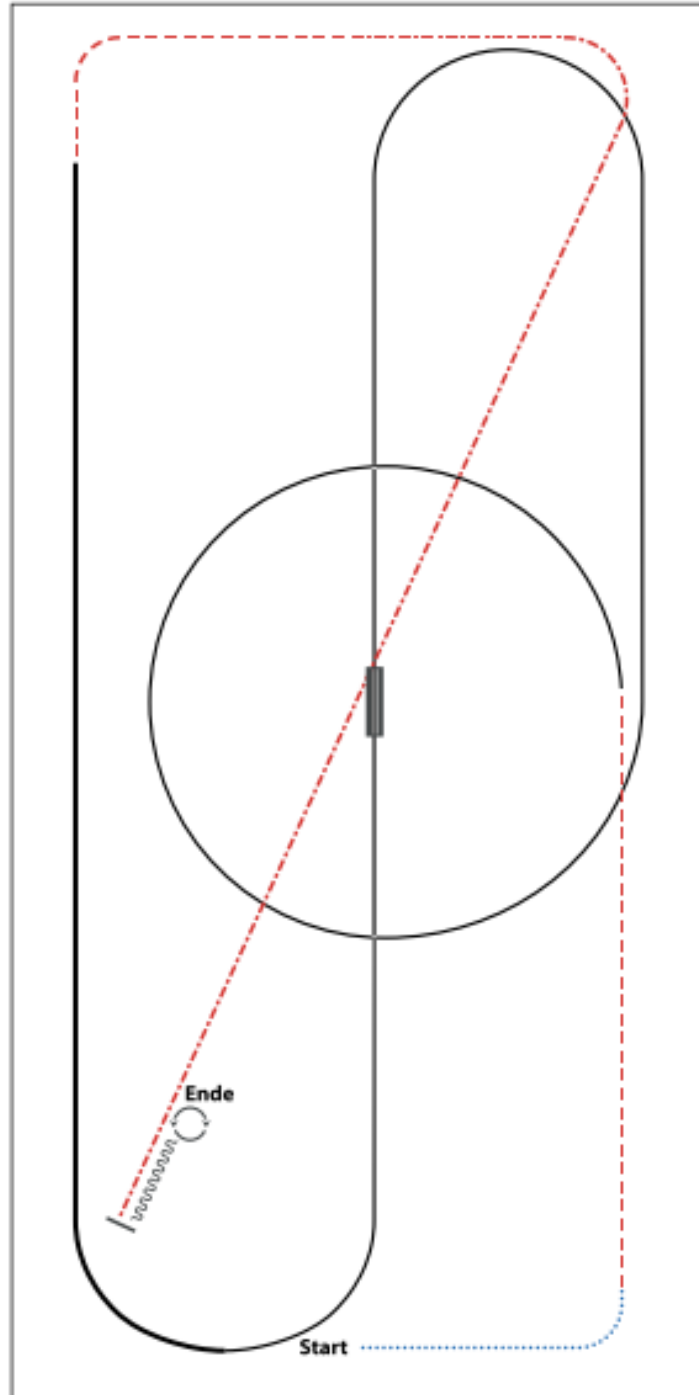

- 1) WALK
- 2) TROT
- 3) LOPE (LL) CIRCLE
- 4) LEADCHANGE (SIMPLE OR FLYING)
- 5) LOPE (RL)
- 6) EXTENDED LOPE (RL)
- 7) TROT
- 8) EXTENDED TROT
- 9) STOP, BACK UP
- 10) 360° TURNS (EACH DIRECTION)

WALK (SCHRI TT)
EXTENDED WALK
JOG/TROT (TRAB)
EXTENDED TROT
LOPE (GALOPP)
EXTENDED LOPE
BACK UP (RÜCKWÄRTS)
LEAD CHANGE (GALOPPWECHSEL)
TURN (DREHUNG)

A LK 1/2 jun Reining
 A LK 3 Reining
 A LK 2A/B sen Reining



Reining Pattern 5

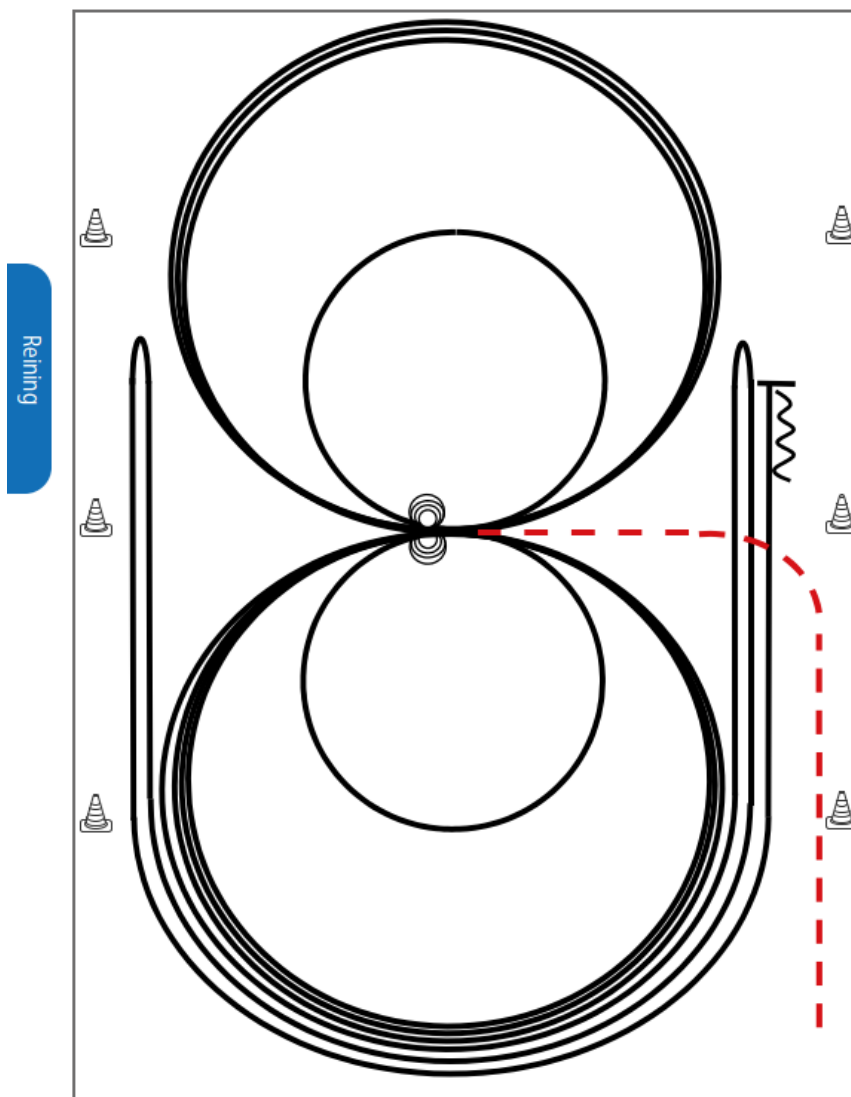

Im Trab zur Mitte der Bahn. Beginn der Aufgabe aus dem Schritt oder aus dem Stand.

- 1) 3 Zirkel Galopp (**links**), 1. + 2. groß und schnell, **3. klein** und langsam, Stop bei X
- 2) 4 Spins **links**, Verharren
- 3) 3 Zirkel Galopp (**rechts**), 1. + 2. groß und schnell, **3. klein** und langsam, Stop bei X
- 4) 4 Spins **rechts**, Verharren
- 5) 1 Zirkel Galopp (**links**) groß und schnell, Galoppwechsel bei X, 1 Zirkel Galopp (**rechts**) groß und schnell, Galoppwechsel bei X (figure 8)
- 6) Galopp (**links**) auf dem Zirkel, der nicht geschlossen wird, Run Down entlang der langen Seite, Sliding Stop mind. 6,00 m von der Bande entfernt hinter dem **Mittelmarker**, Rollback **rechts**, kein Verharren
- 7) Galopp (**rechts**) auf dem Zirkel, der nicht geschlossen wird, Run Down entlang der langen Seite, Sliding Stop mind. 6,00 m von der Bande entfernt hinter dem **Mittelmarker**, Rollback **links**, kein Verharren
- 8) Galopp (**links**) auf dem Zirkel, der nicht geschlossen wird, Run Down entlang der langen Seite, Sliding Stop mind. 6,00 m von der Bande entfernt hinter dem **Mittelmarker**, Rückwärtsrichten mind. 3,00 m, Verharren

Der Reiter muss das Kopfstück zur Gebisskontrolle vor dem Richter abnehmen.

Trab	-----
Galopp	—————
Rückwärts	~~~~~

13
 A LK 1 Trail
 A LK 2 Trail
 A LK 1/2 jun Trail

Trail-Set 13 #4 LK 2/1 Junior Arenagröße 25 x 50 m

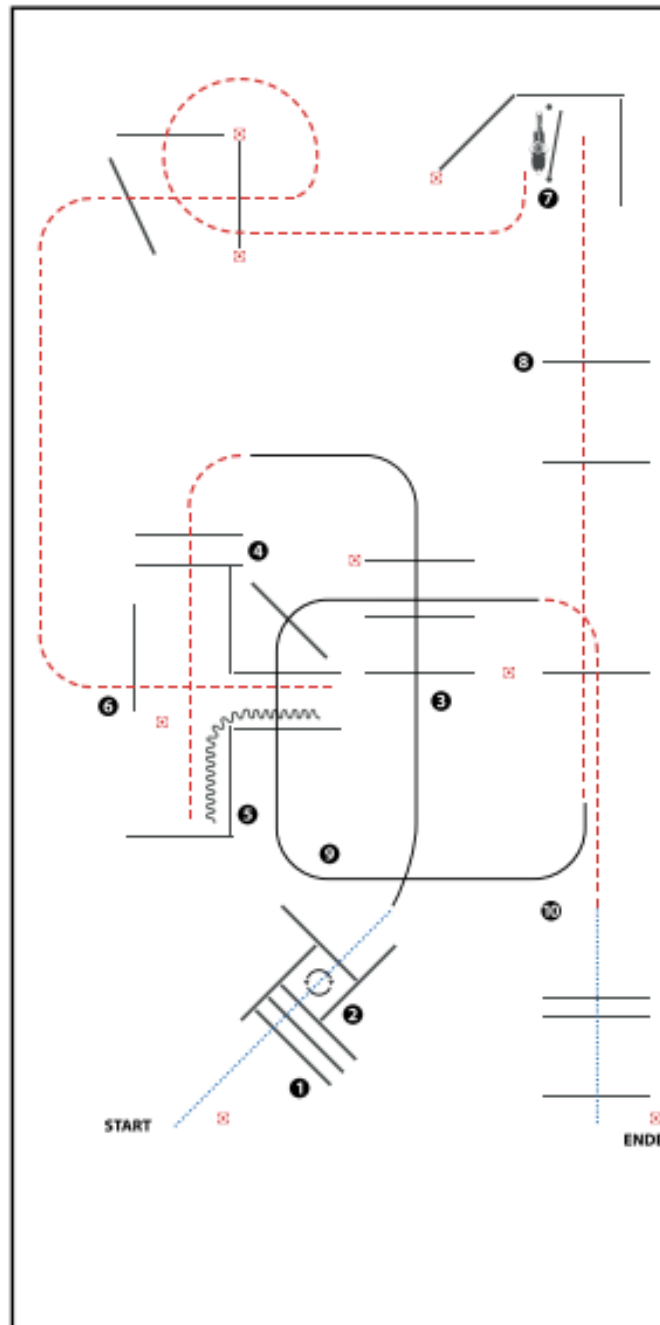

(Erhöhungen optional)

- 1) WALK OVER, WALK INTO BOX
- 2) 360° TURN EITHER WAY (LEFT OR RIGHT), WALK OUT
- 3) LOPE OVER (LL)
- 4) JOG OVER
- 5) BACK UP
- 6) JOG OUT, JOG OVER
- 7) GATE
- 8) JOG OVER
- 9) LOPE OVER (RL), JOG OVER
- 10) STOP OR BREAK TO WALK, WALK OVER

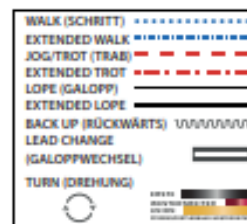



Working Cowhorse Pattern 7

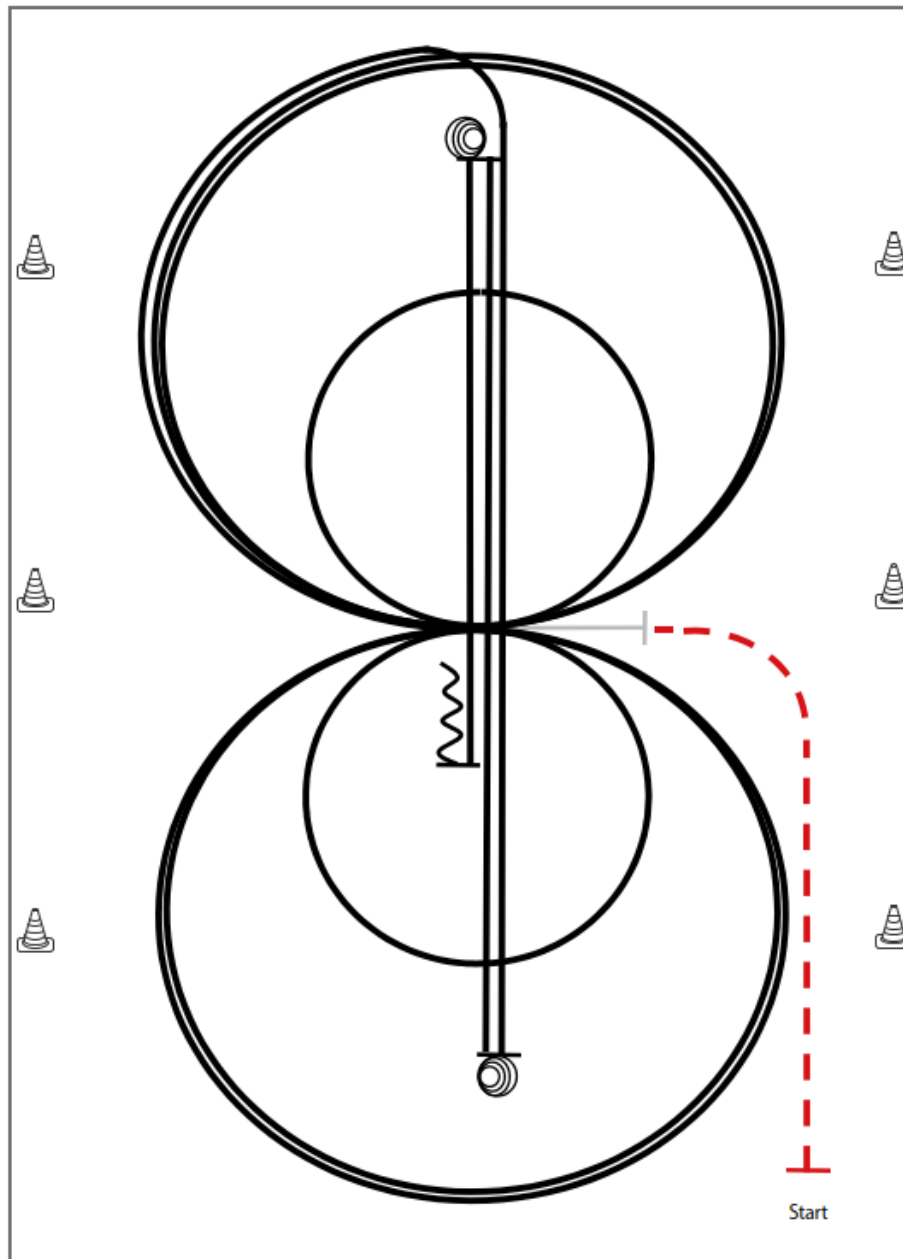

Working Cowhorse

Im Trab zur Mitte der Bahn. Beginn der Aufgabe aus dem Stand.

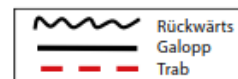

- 1) 3 Zirkel Galopp (**rechts**), 1. groß und schnell, **2. klein** und langsam, 3. groß und schnell, Galoppwechsel bei X
- 2) 3 Zirkel Galopp (**links**), 1. groß und schnell, **2. klein** und langsam, 3. groß und schnell, Galoppwechsel bei X
- 3) Galopp (**rechts**) auf dem Zirkel, der nicht geschlossen wird, Run Down auf der Mittellinie, Sliding Stop hinter dem **Endmarker**
- 4) 3½ Spins **rechts**
- 5) Run Down auf der Mittellinie, Sliding Stop hinter dem **Endmarker**
- 6) 3½ Spins **links**
- 7) Run Down auf der Mittellinie, Sliding Stop hinter dem **Mittelmarker**, Rückwärtsrichten mind. 3,00 m

Verharren, um das Ende des Patterns anzuzeigen.



Working Cowhorse Pattern 6

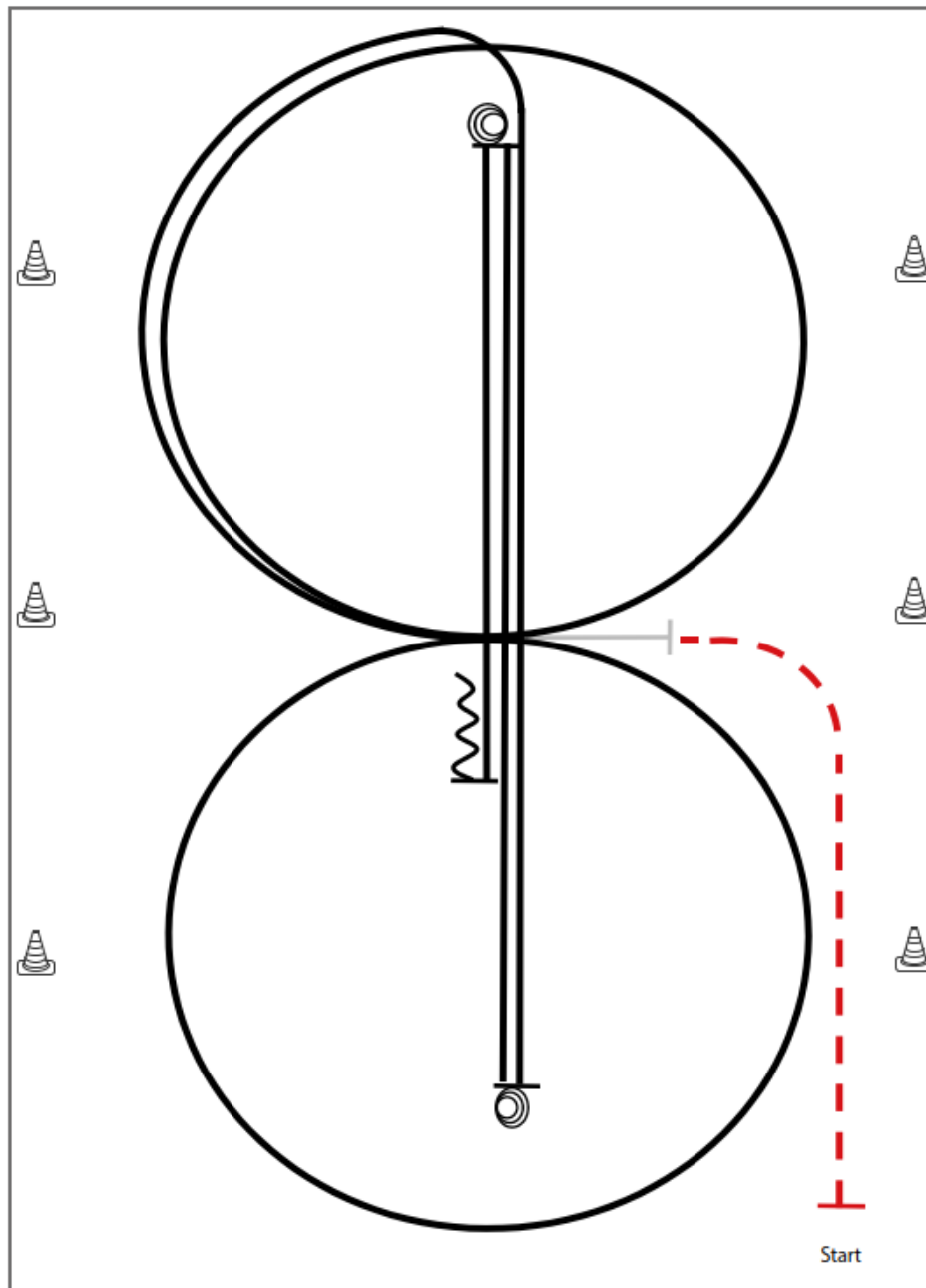

Im Trab zur Mitte der Bahn. Beginn der Aufgabe aus dem Stand.

- 1) 1 Zirkel Galopp (**rechts**), Galoppwechsel bei X
- 2) 1 Zirkel Galopp (**links**), Galoppwechsel bei X, Galopp (**rechts**) auf dem Zirkel, der nicht geschlossen wird
- 3) Run down auf der Mittellinie, Sliding Stop hinter dem **Endmarker**
- 4) 2½ Spins **rechts**
- 5) Run Down auf der Mittellinie, Sliding Stop hinter dem **Endmarker**
- 6) 2½ Spins **links**
- 7) Run Down auf der Mittellinie, Sliding Stop hinter dem **Mittelmarker**, Rückwärtsrichten mind. 3,00 m

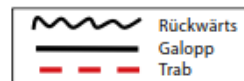

Verharren, um das Ende des Patterns anzuzeigen.

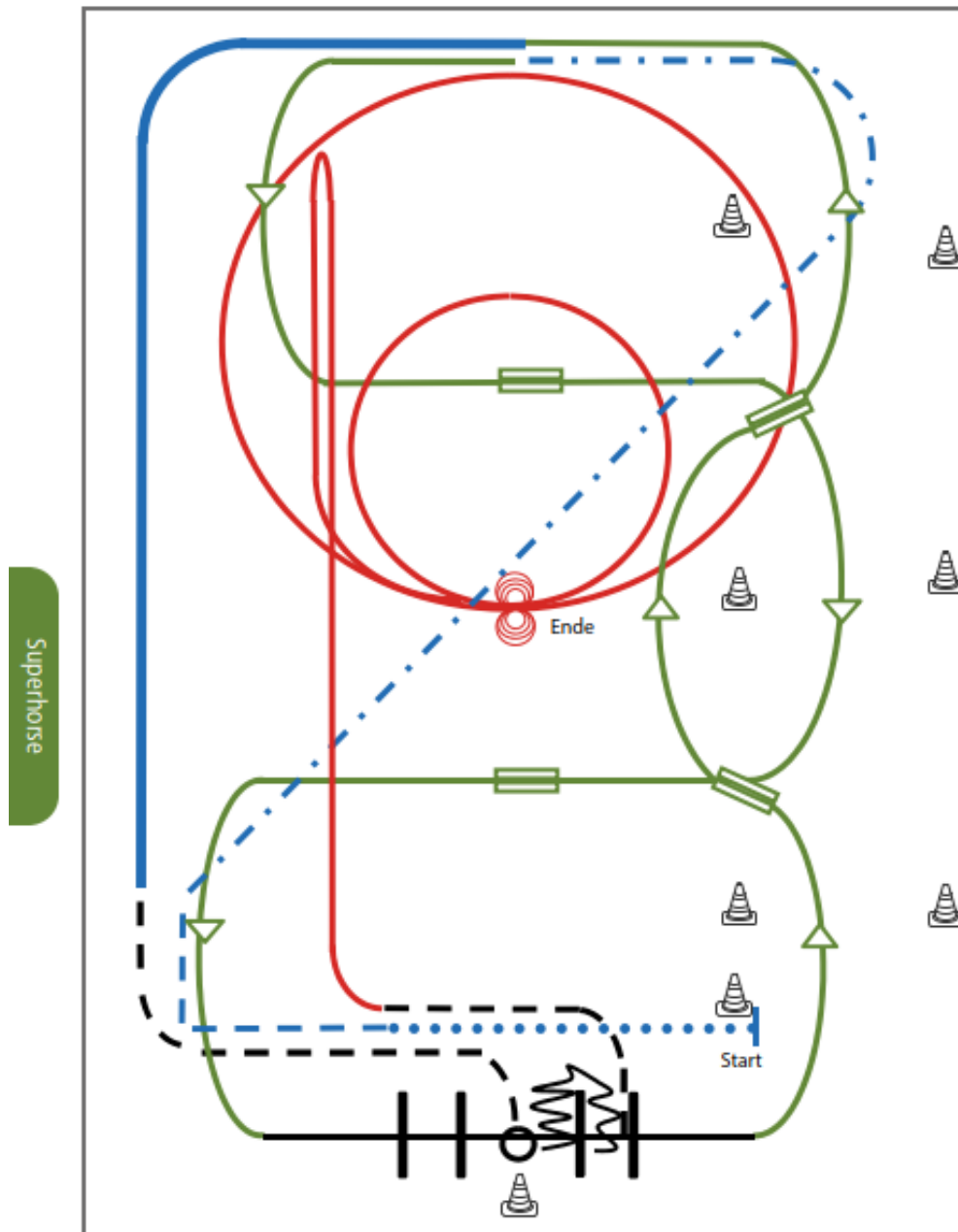
Superhorse Pattern 1 (empfohlen für Hallen oder Plätze ab 20x40m)

- 1) Extended Walk (RR)
- 2) Trot, Extended Trot (RR)
- 3) Galoppwechsel mit Seitenwechsel (WR)
- 4) Galoppwechsel mit Seitenwechsel (WR)
- 5) Lope over Linksgalopp (TH)
- 6) 2 Galoppwechsel auf der Linie (WR)
- 7) Extended Lope (RR)
- 8) Jog, Jog in, 360° Turn either way (TH)
- 9) Back up, Jog out (TH)
- 10) Rechtsgalopp, Run Down entlang der langen Seite, Sliding Stop mind. 6,00 m von der Bande entfernt hinter dem Mittelmarker, Rollback links, kein Verharren (RN)
- 11) 2 Zirkel Galopp (**links**), 1. groß und schnell, 2. **klein** und langsam, Stop bei X (RN)
- 12) 4 Spins **links**, 4 Spins **rechts** (RN)

Legende:

Schritt
Trab	--- · · ·
Galopp	————
Wechselzone	==
Rückwärts	~~~~~



A LK 1A Western Horsemanship
 A LK 1/2B Western Horsemanship
 A LK 2A Western Horsemanship

Western Horsemanship # 12 Q M LK 2/1 A+B

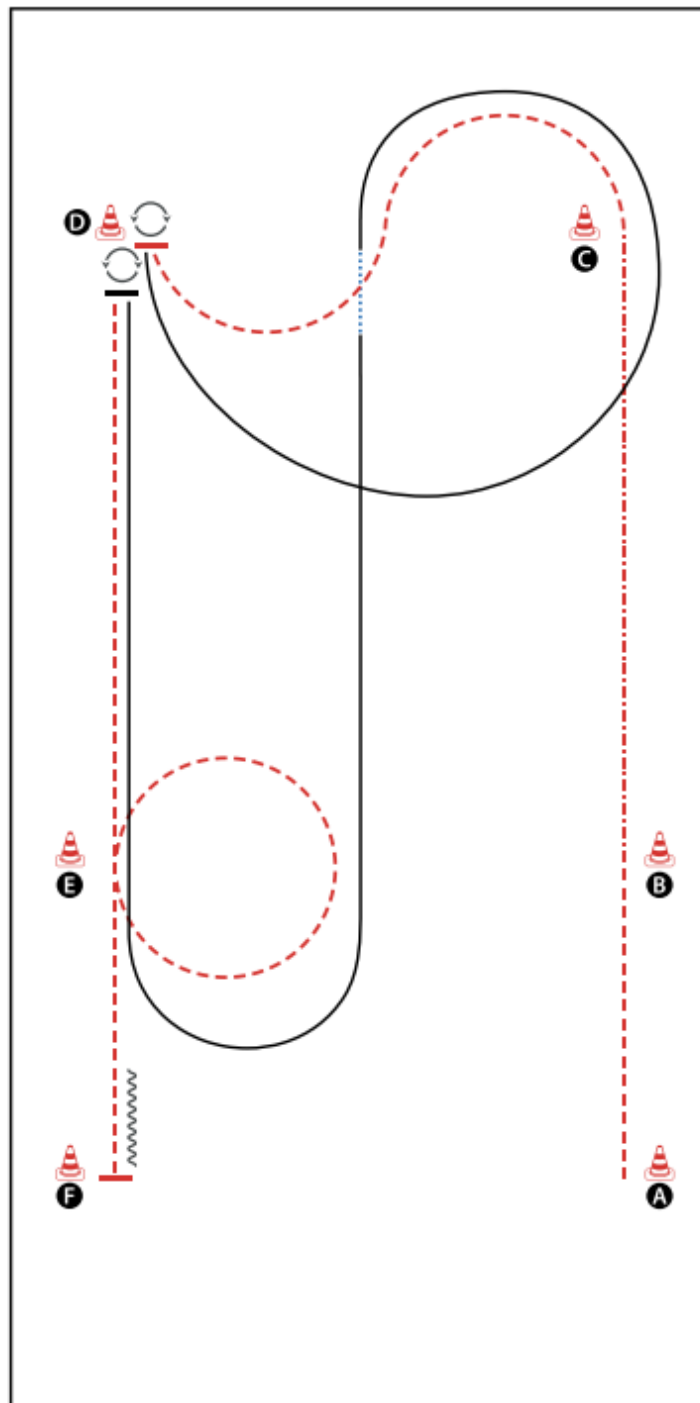

BE READY AT A

- 1) JOG
- 2) EXTENDED JOG
- 3) JOG SERPENTINE
- 4) STOP, TURN 540° LEFT
- 5) LOPE (LL)
- 6) LEADCHANGE SIMPLE BY WALK
- 7) LOPE (RL)
- 8) STOP, TURN 180° RIGHT
- 9) JOG
- 10) STOP, BACK UP (AT LEAST ONE HORSE LENGTH)

WALK (SCHRITT)
EXTENDED WALK
JOG/TROT (TRAB)	-----
EXTENDED TROT	-----
LOPE (GALOPP)	—————
EXTENDED LOPE	—————
BACK UP (RÜCKWÄRTS)	~~~~~
LEAD CHANGE (GALOPPWECHSEL)	—————
TURN (DREHUNG)	⤵

A LK 3A Showmanship at Halter
A LK 3B Showmanship at Halter

Pattern Showmanship at Halter #7 - LK 3

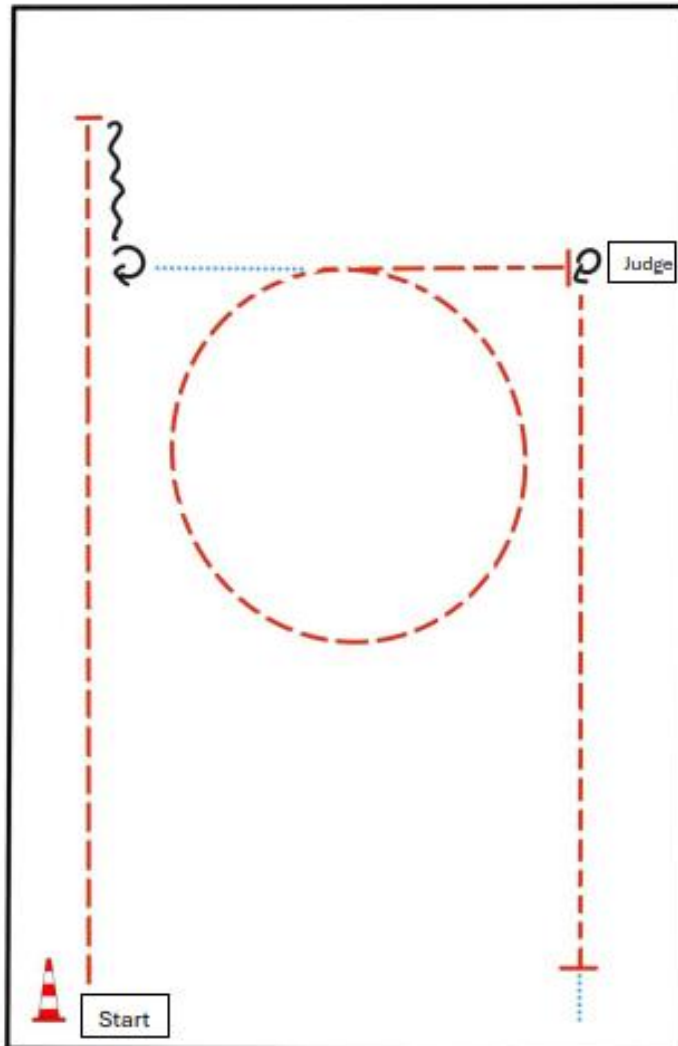

BE READY AT MARKER

1. TROT
2. STOP, BACK UP (AT LEAST TWO HORSE LENGTHS)
3. TURN 45°
4. WALK
5. TROT SMALL CIRCLE
6. TROT, STOP
7. SET UP
8. INSPECTION
9. TURN 45°
10. TROT, STOP, WALK OUT

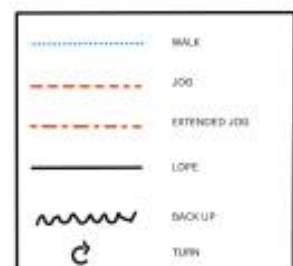

23
A LK 3A Trail
A LK 3B Trail

Trail-Set 13 #7 LK 3 Arenagröße 25 x 50 m

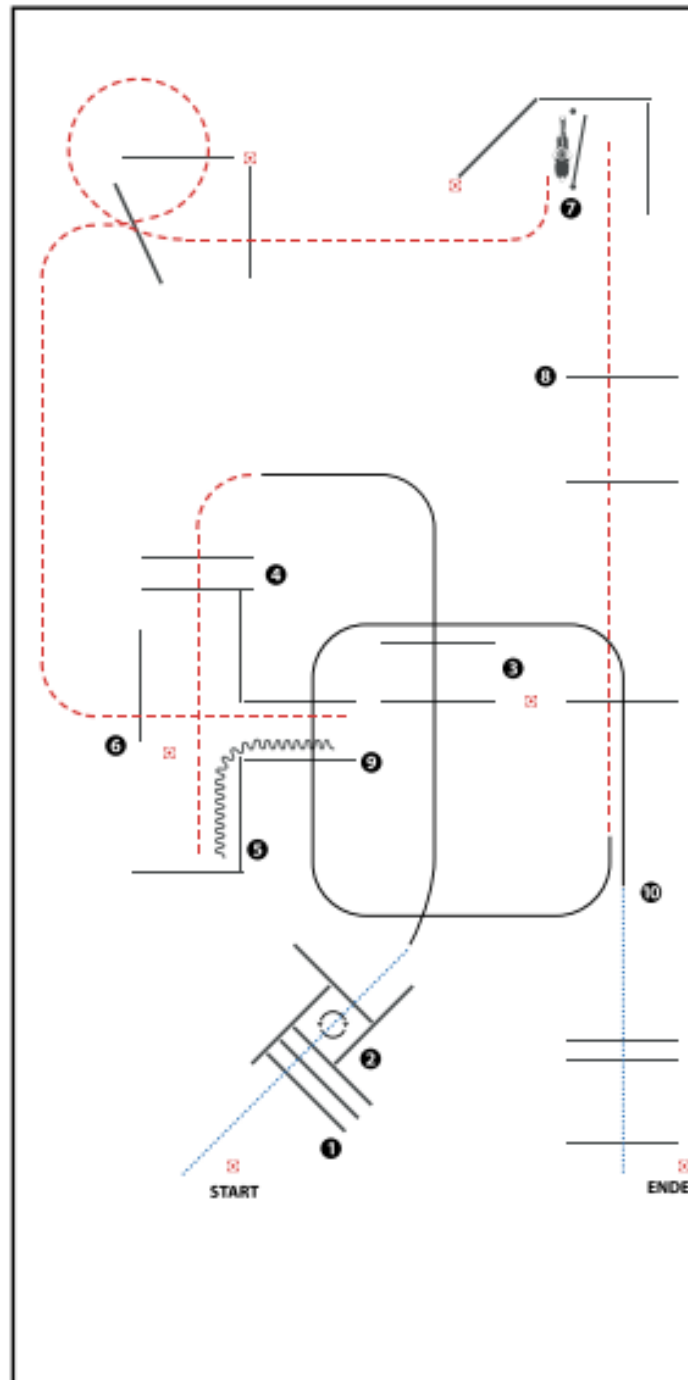

(Erhöhungen optional)

- 1) WALK OVER, WALK INTO BOX
- 2) 360° TURN EITHER WAY (LEFT OR RIGHT), WALK OUT
- 3) LOPE OVER (LL)
- 4) JOG OVER
- 5) BACK UP
- 6) JOG OUT, JOG OVER
- 7) GATE
- 8) JOG OVER
- 9) LOPE OVER (RL)
- 10) STOP OR BREAK TO WALK, WALK OVER

WALK (SCHRITT)
EXTENDED WALK
JOG/TROT (TRAB)
EXTENDED TROT
LOPE (GALOPP)
EXTENDED LOPE
BACK UP (RÜCKWÄRTS)
LEAD CHANGE (GALOPPWECHSEL)
TURN (DREHUNG)

#34 Ranch Riding LK 4/5 Arenagröße min. 20 x 40 m

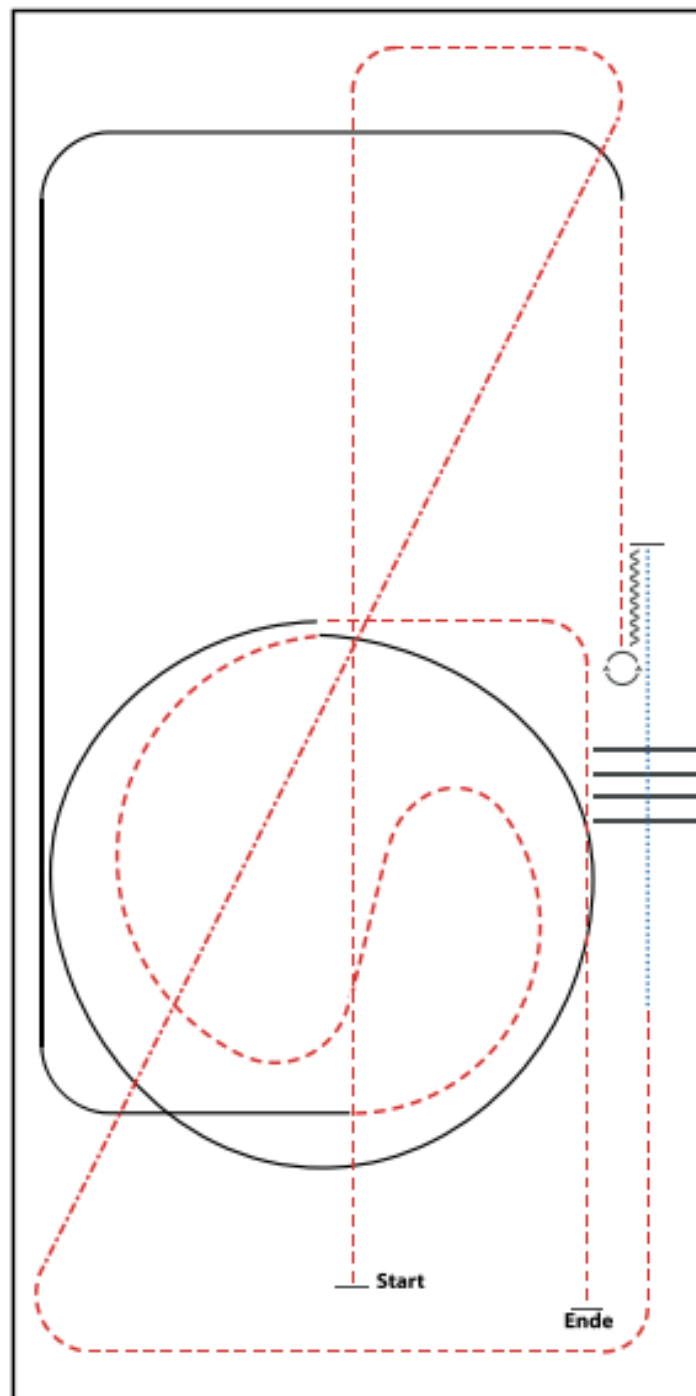

- 1) TROT
- 2) EXTENDED TROT, TROT
- 3) WALK OVER
- 4) WALK
- 5) STOP, BACK UP
- 6) 180° TURN RIGHT
- 7) 180° TURN LEFT
- 8) TROT
- 9) LOPE (LL)
- 10) EXTENDED LOPE (LL), LOPE (LL)
- 11) TROT
- 12) LOPE (RL)
- 13) TROT, STOP

WALK (SCHRETT)
EXTENDED WALK
JOG/TROT (TRAB)
EXTENDED TROT
LOPE (GALOPP)
EXTENDED LOPE
BACK UP (RÜCKWÄRTS)
LEAD CHANGE (GALOPPWECHSEL)
TURN (DREHUNG)



Reining Pattern 14 (nur für LK 4)

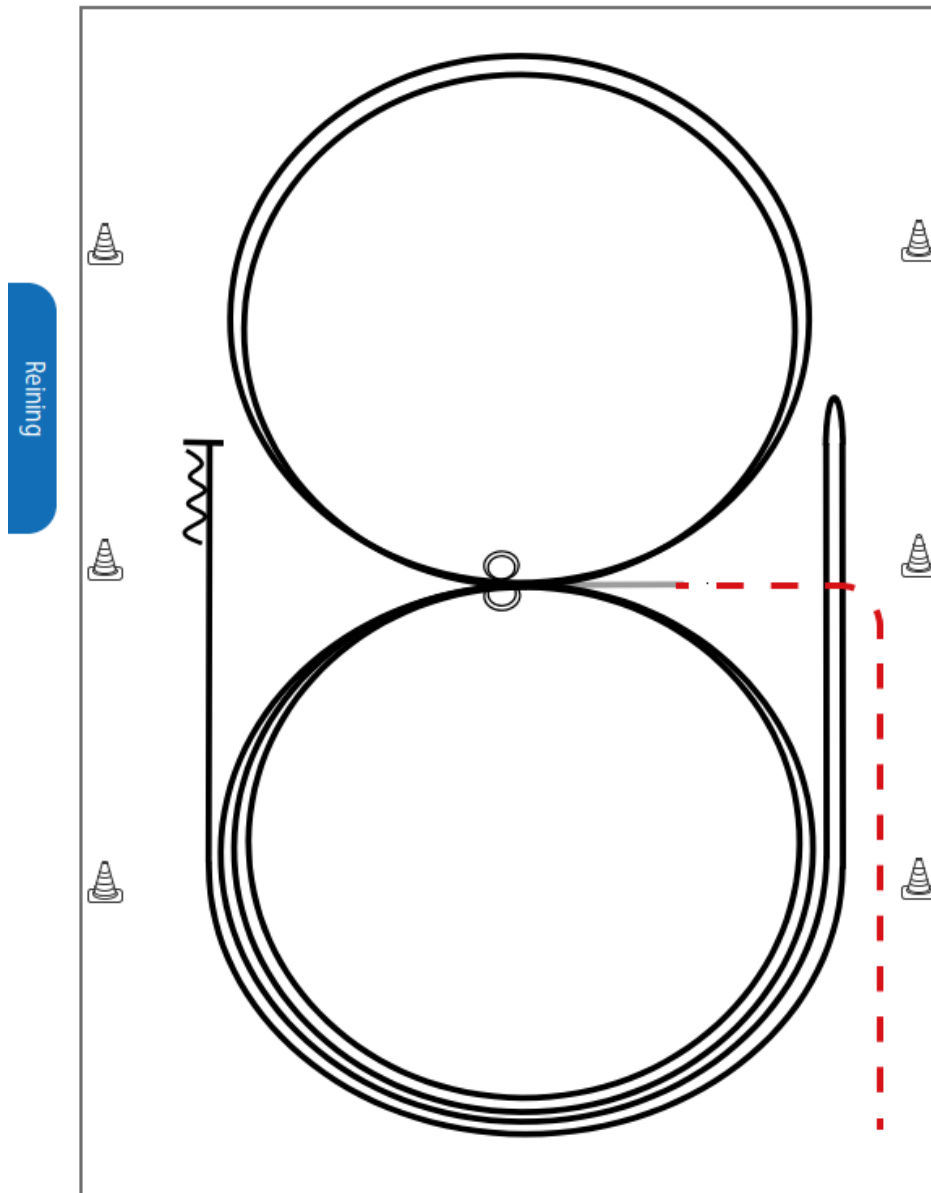

Im Trab zur Mitte der Bahn.

Beginn der Aufgabe aus dem Schritt oder aus dem Stand.

- 1) 2 Zirkel Galopp (**links**), Stop bei X, Verharren
- 2) 2 Spins **links**, Verharren
- 3) 2 Zirkel Galopp (**rechts**), Stop bei X, Verharren
- 4) 2 Spins **rechts**, Verharren
- 5) Galopp (**links**) auf dem Zirkel, der nicht geschlossen wird, Run Down entlang der langen Seite, Stop mind. 6,00 m von der Bande entfernt hinter dem **Mittelmarker**, Rollback **rechts**, kein Verharren
- 6) Galopp (**rechts**) auf dem Zirkel, der nicht geschlossen wird, Run Down entlang der langen Seite, Stop mind. 6,00 m von der Bande entfernt hinter dem **Mittelmarker**, Rückwärtsrichten mind. 3,00 m, Verharren

Trab	-----
Galopp	—————
Rückwärts	~~~~~

Der Reiter muss das Kopfstück zur Gebisskontrolle vor dem Richter abnehmen.

Pattern Showmanship at Halter #13 - LK 4-5

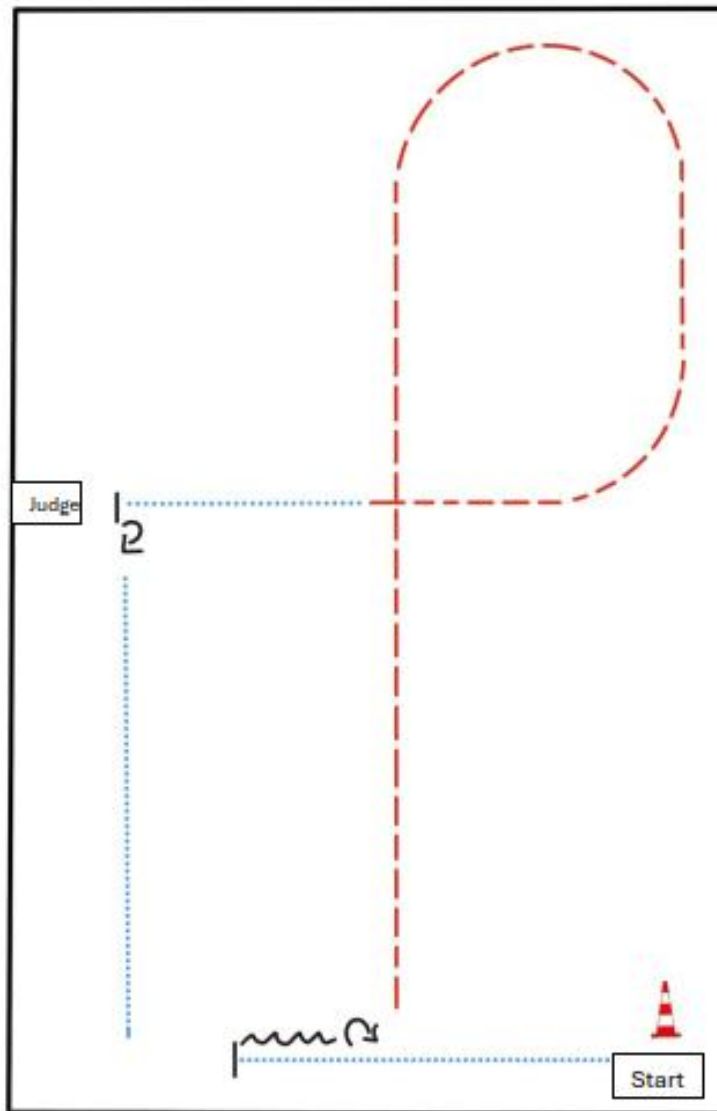

BE READY AT MARKER

- 1) WALK,
- 2) STOP, BACK UP (AT LEAST TWO HORSE LENGTHS)
- 3) TURN 90°
- 4) TROT
- 5) WALK, STOP
- 6) SET UP
- 7) INSPECTION
- 8) TURN 270°
- 9) WALK OUT

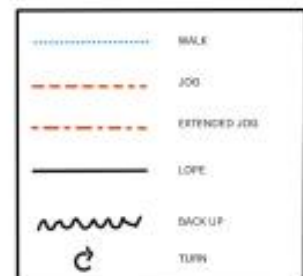

Trail-Set 13 #9 LK 4/5 Arenagröße 25 x 50 m

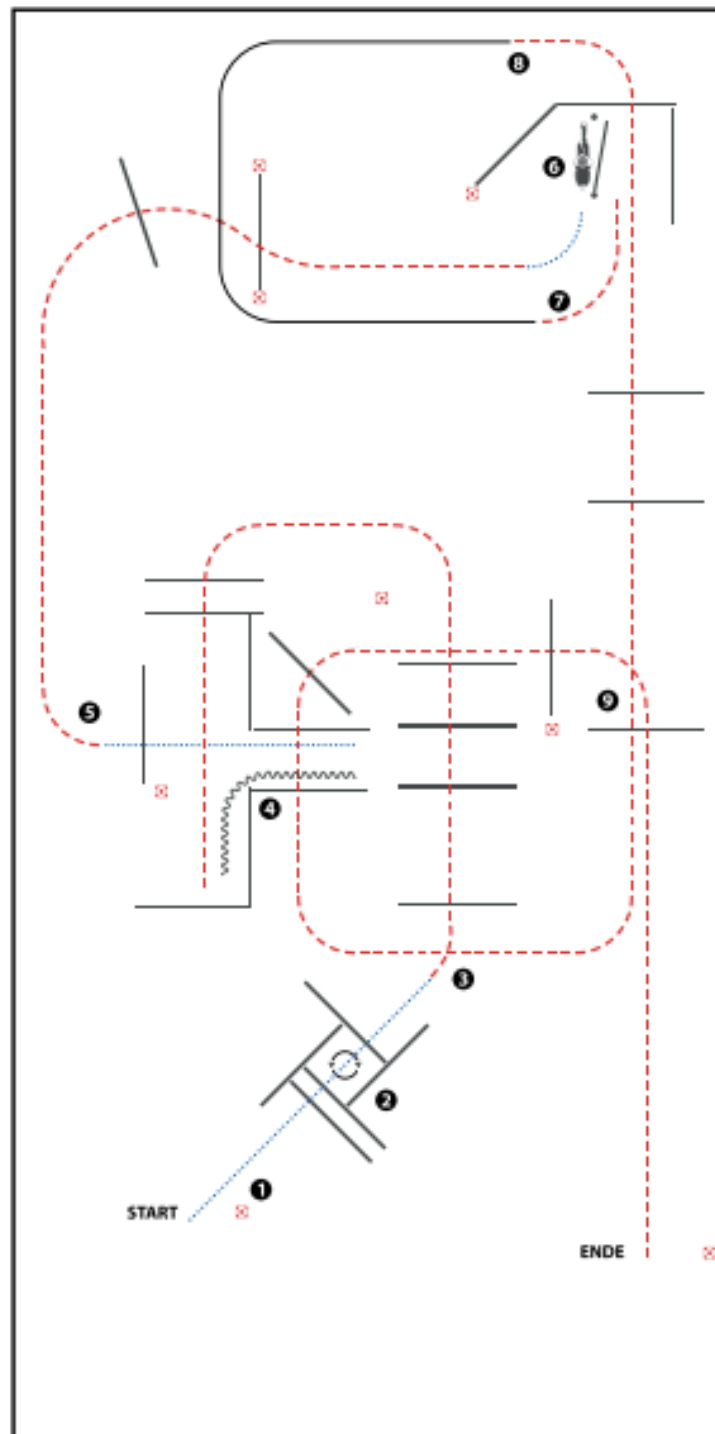

- 1) WALK OVER, WALK INTO BOX
- 2) 360° TURN EITHER WAY (LEFT OR RIGHT), WALK OUT
- 3) JOG OVER
- 4) BACK UP, WALK OUT, WALK OVER
- 5) JOG OVER, WALK
- 6) GATE
- 7) JOG, LOPE (RL)
- 8) JOG OVER
- 9) JOG OVER

WALK (SCHRETT)
EXTENDED WALK
JOG/TROT (TRAB)
EXTENDED TROT
LOPE (GALOPP)
EXTENDED LOPE
BACK UP (RÜCKWÄRTS)
LEAD CHANGE (GALOPPWECHSEL)
TURN (DREHUNG)

Trail-Set 13 #2 Q M LK 2/1 Junior Arenagröße 25 x 50 m

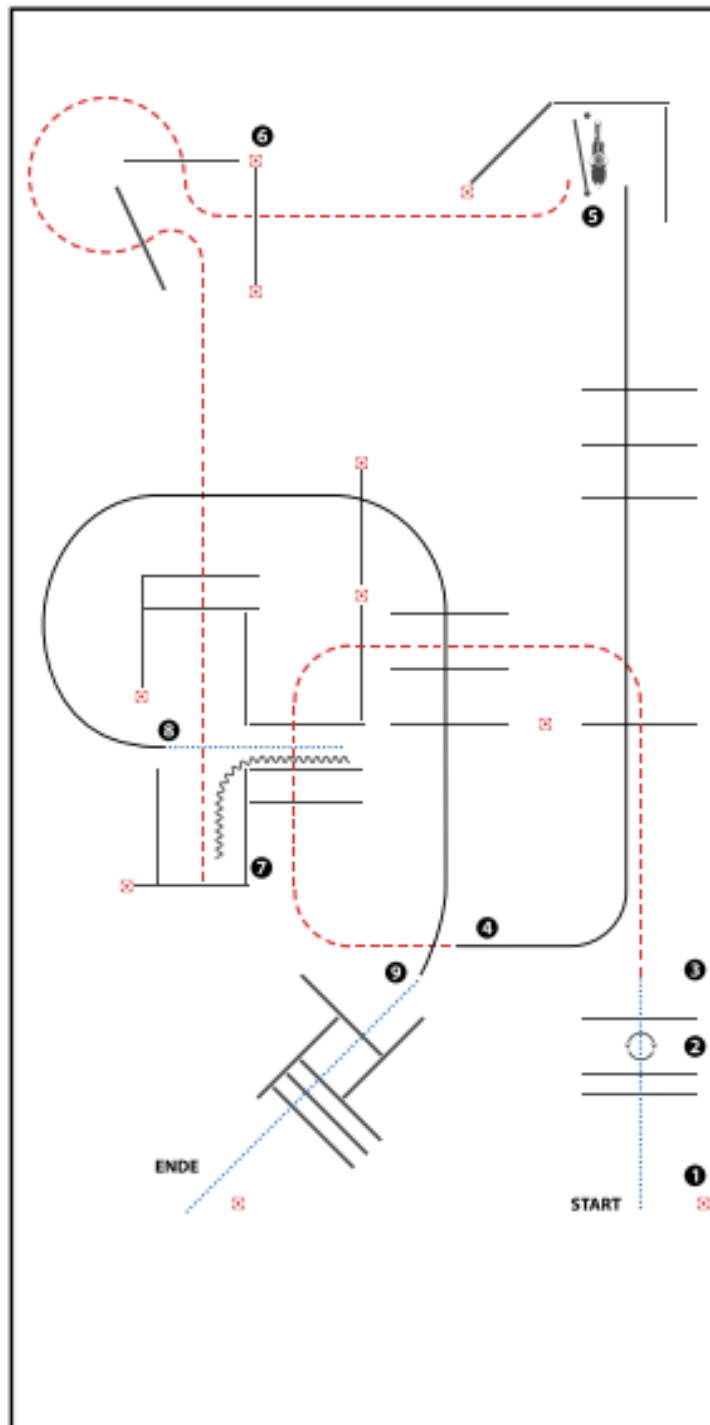

(Erhöhungen optional)

- 1) WALK OVER
- 2) STOP BETWEEN POLES, 360° TURN
EITHER WAY (LEFT OR RIGHT), WALK OVER
- 3) JOG OVER
- 4) LOPE OVER (LL)
- 5) GATE
- 6) JOG OVER, JOG INTO CHUTE
- 7) BACK UP
- 8) WALK OUT, LOPE OVER (RL)
- 9) STOP OR BREAK TO WALK, WALK OVER

WALK (SCHRITT)
EXTENDED WALK
JOG/TROT (TRAB)	-----
EXTENDED TROT	-----
LOPE (GALOPP)	-----
EXTENDED LOPE	-----
BACK UP (RÜCKWÄRTS)	~~~~~
LEAD CHANGE (GALOPPWECHSEL)	=====
TURN (DREHUNG)	○



Working Cowhorse Pattern 2

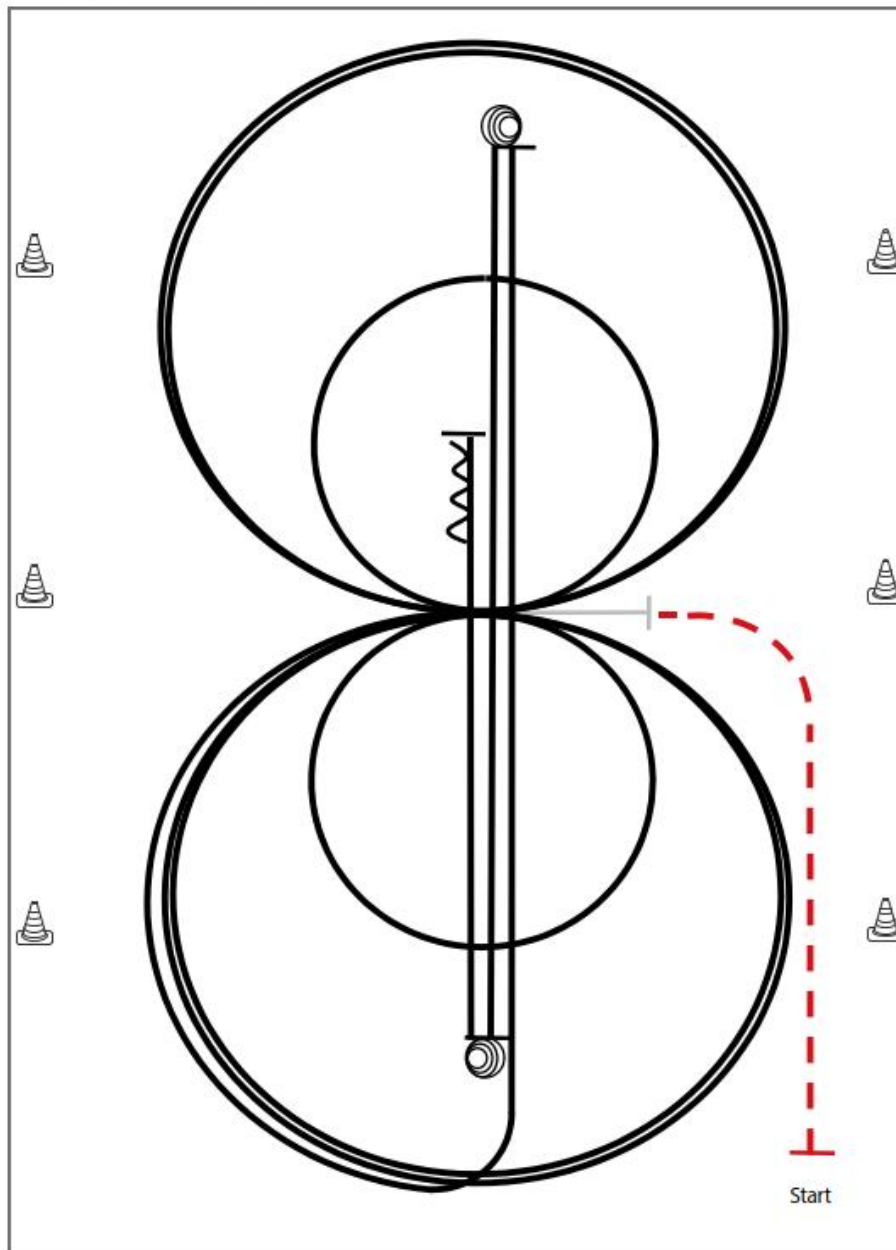

Im Trab zur Mitte der Bahn.
Beginn der Aufgabe aus dem Stand.

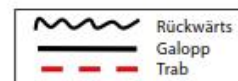

- 1) 3 Zirkel Galopp (**links**), 1. groß und schnell, **2. klein** und langsam, 3. groß und schnell, Galoppwechsel bei X
- 2) 3 Zirkel Galopp (**rechts**), 1. groß und schnell, **2. klein** und langsam, 3. groß und schnell, Galoppwechsel bei X
- 3) Galopp (**links**) auf dem Zirkel, der nicht geschlossen wird, Run Down auf der Mittellinie, Sliding Stop hinter dem **Endmarker**
- 4) 3½ Spins **links**
- 5) Run Down auf der Mittellinie, Sliding Stop hinter dem **Endmarker**
- 6) 3½ Spins **rechts**
- 7) Run Down auf der Mittellinie, Sliding Stop hinter dem **Mittelmarker**, Rückwärtsrichten mind. 3,00 m

Verharren, um das Ende des Patterns anzuzeigen.



Working Cowhorse Pattern 7

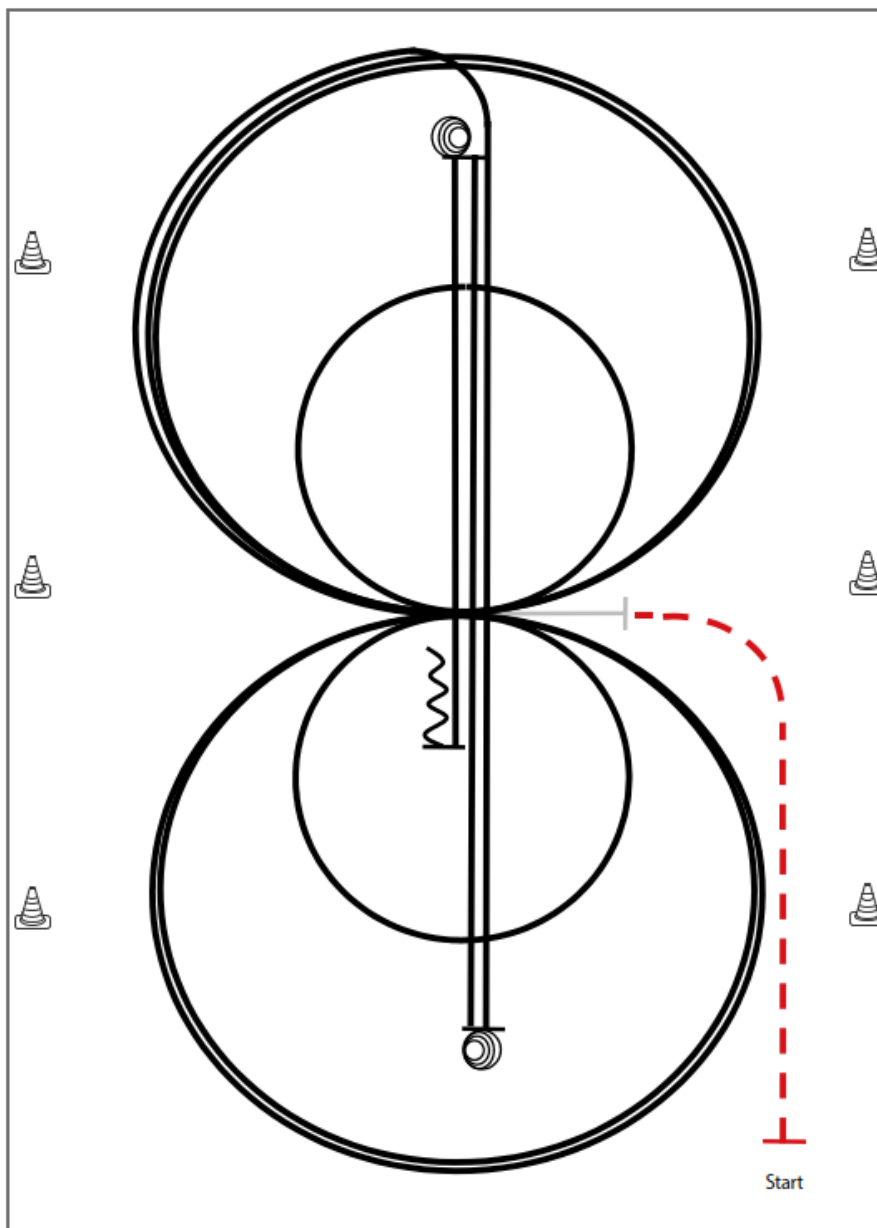

Working Cowhorse

Im Trab zur Mitte der Bahn. Beginn der Aufgabe aus dem Stand.

- 1) 3 Zirkel Galopp (**rechts**), 1. groß und schnell, **2. klein** und langsam, 3. groß und schnell, Galoppwechsel bei X
- 2) 3 Zirkel Galopp (**links**), 1. groß und schnell, **2. klein** und langsam, 3. groß und schnell, Galoppwechsel bei X
- 3) Galopp (**rechts**) auf dem Zirkel, der nicht geschlossen wird, Run Down auf der Mittellinie, Sliding Stop hinter dem **Endmarker**
- 4) 3½ Spins **rechts**
- 5) Run Down auf der Mittellinie, Sliding Stop hinter dem **Endmarker**
- 6) 3½ Spins **links**
- 7) Run Down auf der Mittellinie, Sliding Stop hinter dem **Mittelmarker**, Rückwärtsrichten mind. 3,00 m

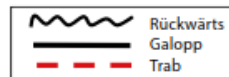

Verharren, um das Ende des Patterns anzuzeigen.

#5 Ranch Riding Q/M sen. LK 1/2 Arenagröße min. 20 x 40 m

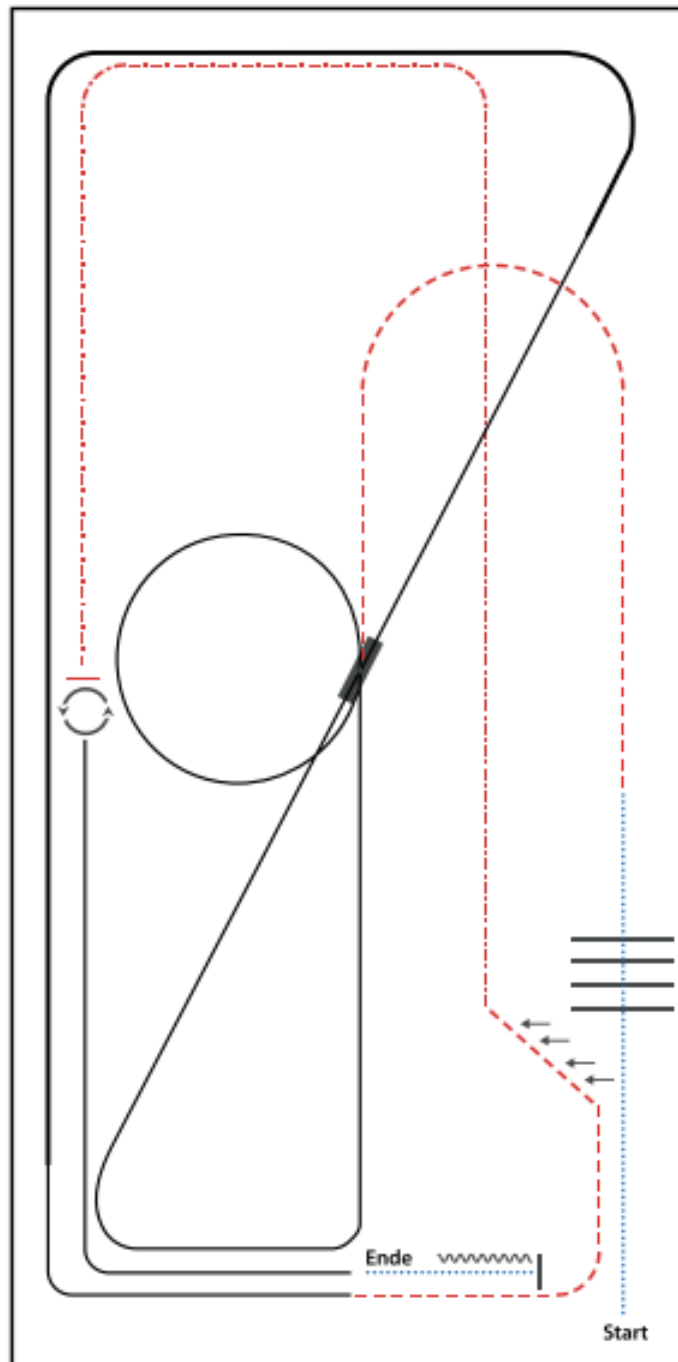

- 1) WALK
- 2) WALK OVER
- 3) TROT
- 4) LOPE (RL) SMALL CIRCLE, LOPE (RL)
- 5) LEADCHANGE (SIMPLE OR FLYING)
- 6) LOPE (LL)
- 7) EXTENDED LOPE (LL), LOPE (LL)
- 8) TROT, TWO TRACK LEFT
- 9) EXTENDED TROT
- 10) STOP, 360° TURNS (EACH DIRECTION)
- 11) LOPE (LL)
- 12) WALK, STOP, BACK UP

WALK (SCHRITT)
EXTENDED WALK
JOG/TROT (TRAB)
EXTENDED TROT
LOPE (GALOPP)
EXTENDED LOPE
BACK UP (RÜCKWÄRTS)
LEAD CHANGE (GALOPPWECHSEL)
TURN (DREHUNG)



Reining Pattern 9

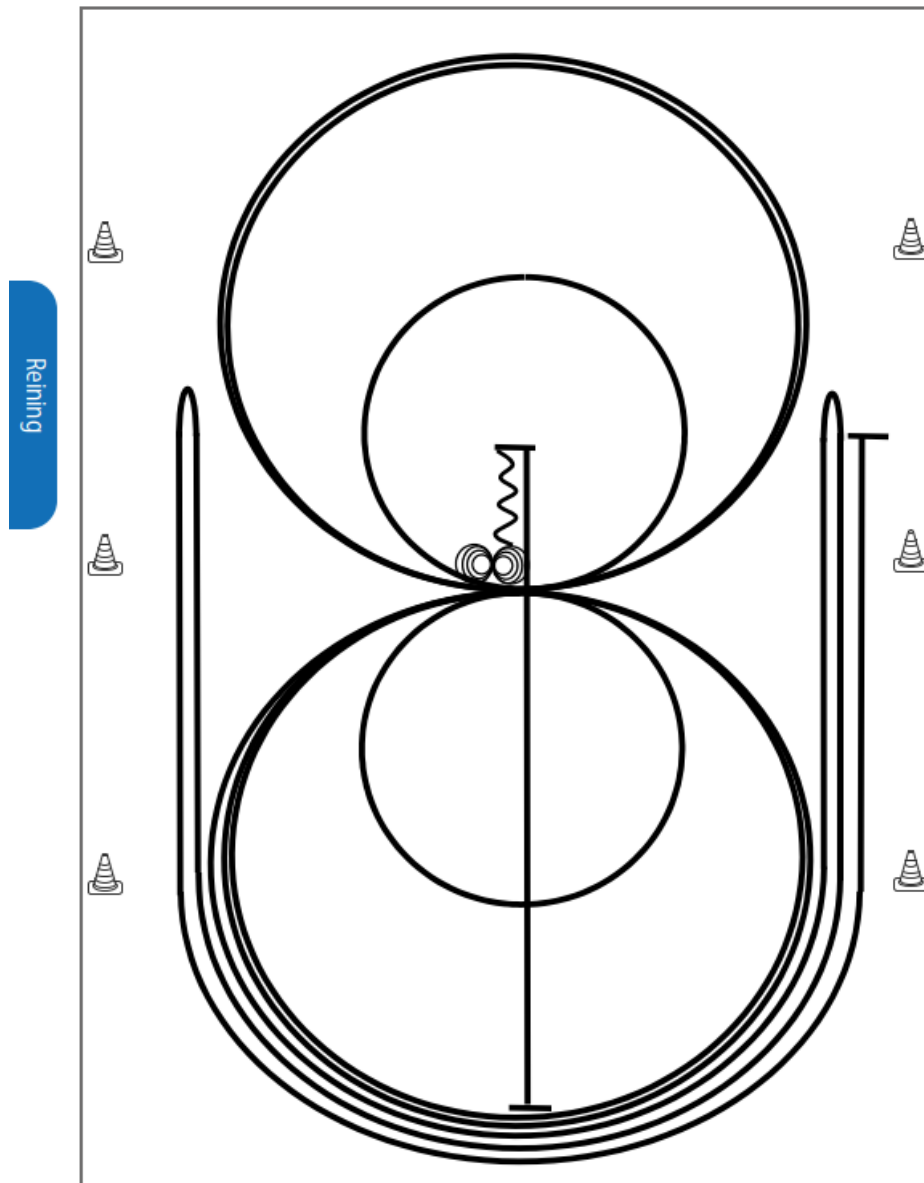

- 1) Run Down auf der Mittellinie, Sliding Stop hinter dem **Mittelmarker**, Rückwärtsrichten bis zur Mitte der Bahn oder mind. 3,00 m, Verharren
- 2) 4 Spins **rechts**, Verharren
- 3) 4¼ Spins **links**, Verharren
- 4) 3 Zirkel Galopp (links), **1. klein** und langsam, 2. + 3. groß und schnell, Galoppwechsel bei X
- 5) 3 Zirkel Galopp (**rechts**), **1. klein** und langsam, 2. + 3. groß und schnell, Galoppwechsel bei X
- 6) Galopp (**links**) auf dem Zirkel, der nicht geschlossen wird, Run Down entlang der langen Seite, Sliding Stop mind. 6,00 m von der Bande entfernt hinter dem **Mittelmarker**, Rollback rechts, kein Verharren
- 7) Galopp (**rechts**) auf dem Zirkel, der nicht geschlossen wird, Run Down entlang der langen Seite, Sliding Stop mind. 6,00 m von der Bande entfernt hinter dem **Mittelmarker**, Rollback links, kein Verharren
- 8) Galopp (**links**) auf dem Zirkel, der nicht geschlossen wird, Run Down entlang der langen Seite, Sliding Stop mind. 6,00 m von der Bande entfernt hinter dem **Mittelmarker**, Verharren

Trab	----
Galopp	———
Rückwärts	~~~~~

Der Reiter muss das Kopfstück zur Gebisskontrolle vor dem Richter abnehmen.

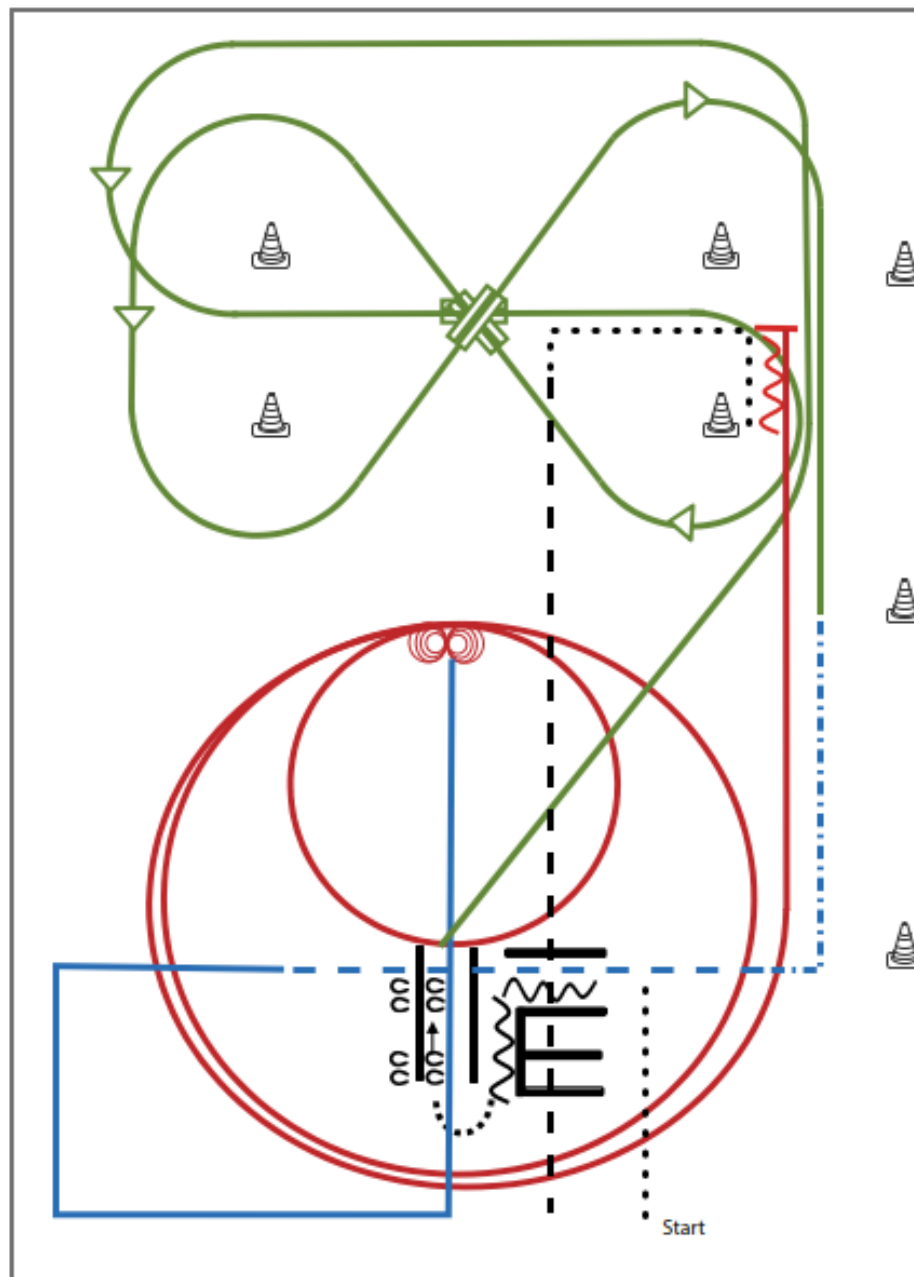

Superhorse Pattern 8 (empfohlen für Hallen oder Plätze ab 25X50m)

Superhorse

- 1) Walk, Back up (TH)
- 2) Sidepass rechts (TH)
- 3) Galoppwechsel mit Seitenwechsel (WR)
- 4) Galoppwechsel mit Seitenwechsel (WR)
- 5) Galoppwechsel mit Seitenwechsel (WR)
- 6) Extended Trot (RR)
- 7) Trot, Trot over (RR)
- 8) Lope corners LL, Stop (RR)
- 9) 4 Spins rechts, 4 ¼ Spins links (RN)
- 10) 2 Zirkel Galopp (links), 1. klein und langsam, 2. groß und schnell (RN)
- 11) Galopp (links) auf dem Zirkel, der nicht geschlossen wird, Run Down entlang der langen Seite, Sliding Stop hinter dem Mittelmarker, Rückwärtsrichten mind. 3 m, verharren (RN)
- 12) Walk, Jog over (TH)

Legende:	
Schritt
Trab	— — — —
Galopp	— — — —
Wechselzone	— — — —
Rückwärts	~~~~~

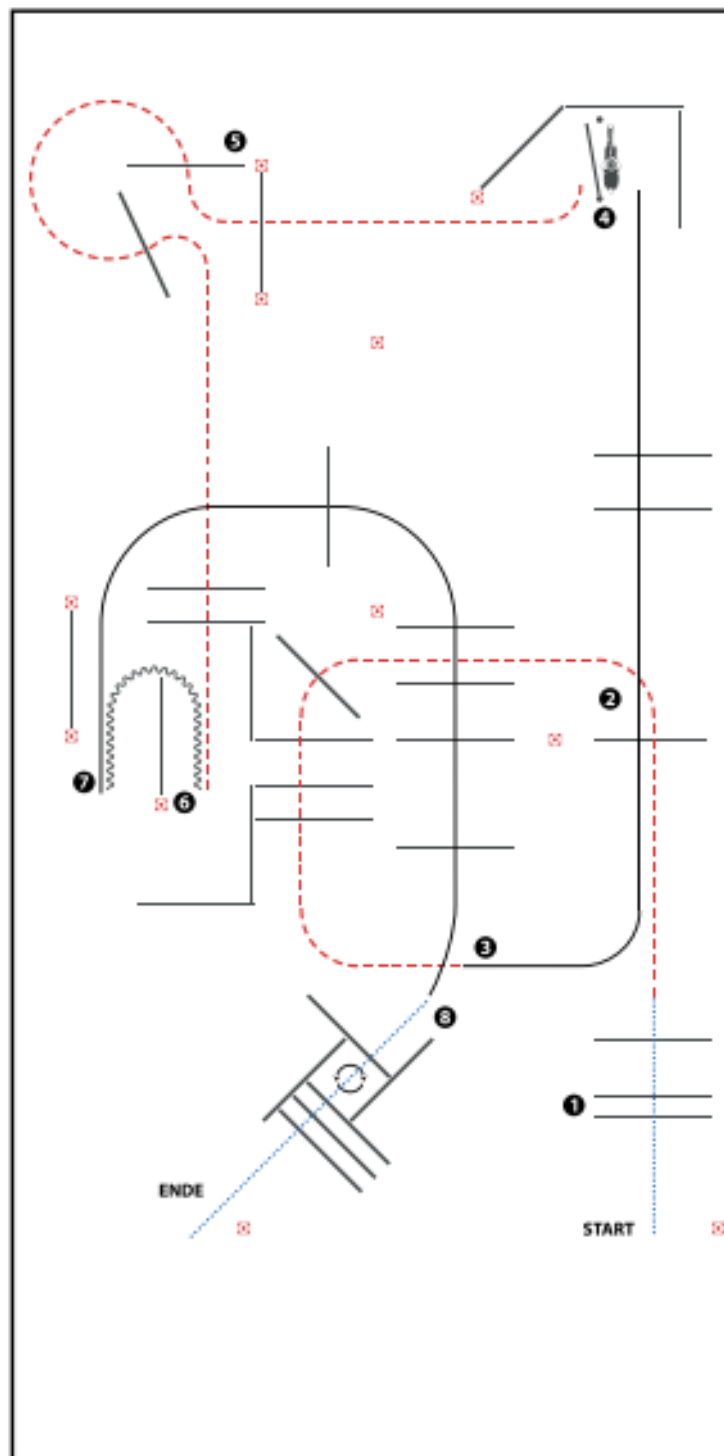
Trail-Set 13 #3 LK 2/1 Senior Arenagröße 25 x 50 m



(Erhöhungen optional)

- 1) WALK OVER
- 2) JOG OVER
- 3) LOPE OVER (LL)
- 4) GATE
- 5) JOG OVER, JOG INTO CHUTE
- 6) BACK UP
- 7) LOPE OUT, LOPE OVER (RL)
- 8) STOP OR BREAK TO WALK, WALK INTO BOX, 360° TURN EITHER WAY (LEFT OR RIGHT), WALK OVER

WALK (SCHRITT)
EXTENDED WALK
JOG/TROT (TRAB)	-----
EXTENDED TROT	-----
LOPE (GALOPP)	—————
EXTENDED LOPE	—————
BACK UP (RÜCKWÄRTS)	∩∩∩∩∩∩∩∩
LEAD CHANGE (GALOPPWECHSEL)	=====
TURN (DREHUNG)	⊙

Western Horsemanship # 7 Q M LK 2/1 A+B

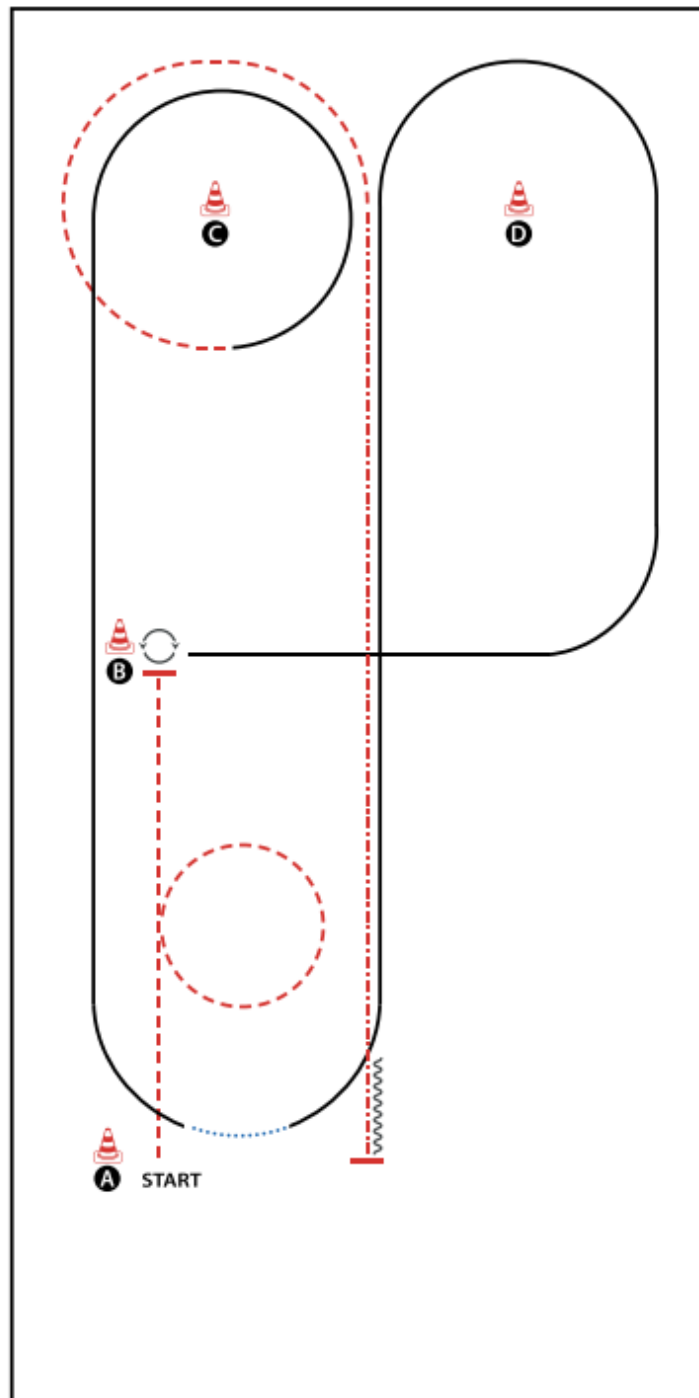

BE READY AT A

- 1) JOG
- 2) STOP, TURN 270° LEFT
- 3) LOPE (LL)
- 4) LOPE (LL) AROUND D
- 5) LEADCHANGE SIMPLE BY WALK
- 6) LOPE (RL)
- 7) LOPE (RL) AROUND C
- 8) JOG AROUND C
- 9) EXTENDED JOG
- 10) STOP, BACK UP (AT LEAST ONE HORSE LENGTH)

WALK (SCHRITT)
EXTENDED WALK
JOG/TROT (TRAB)	-----
EXTENDED TROT	-----
LOPE (GALOPP)	=====
EXTENDED LOPE	=====
BACK UP (RÜCKWÄRTS)	~~~~~
LEAD CHANGE (GALOPPWECHSEL)	=====
TURN (DREHUNG)	⊙

Pattern Western Horsemanship #4 - WT

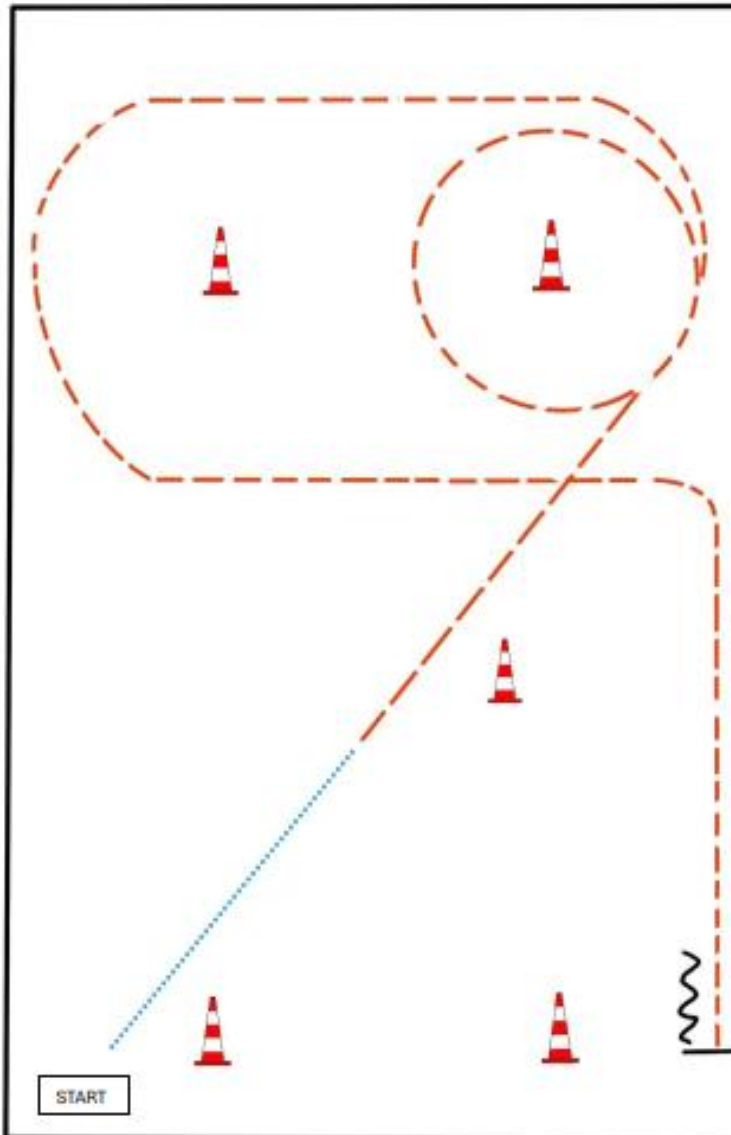

BE READY AT MARKER

1. WALK
2. JOG
3. JOG SMALL CIRCLE LEFT
4. JOG
5. STOP, BACK UP

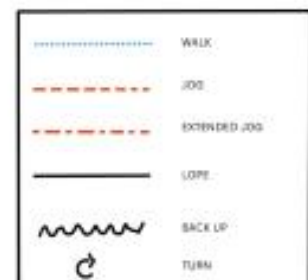

C Walk Trot Trail

Trail-Set 13 #10 W/T und FZ Arenagröße 25 x 50 m

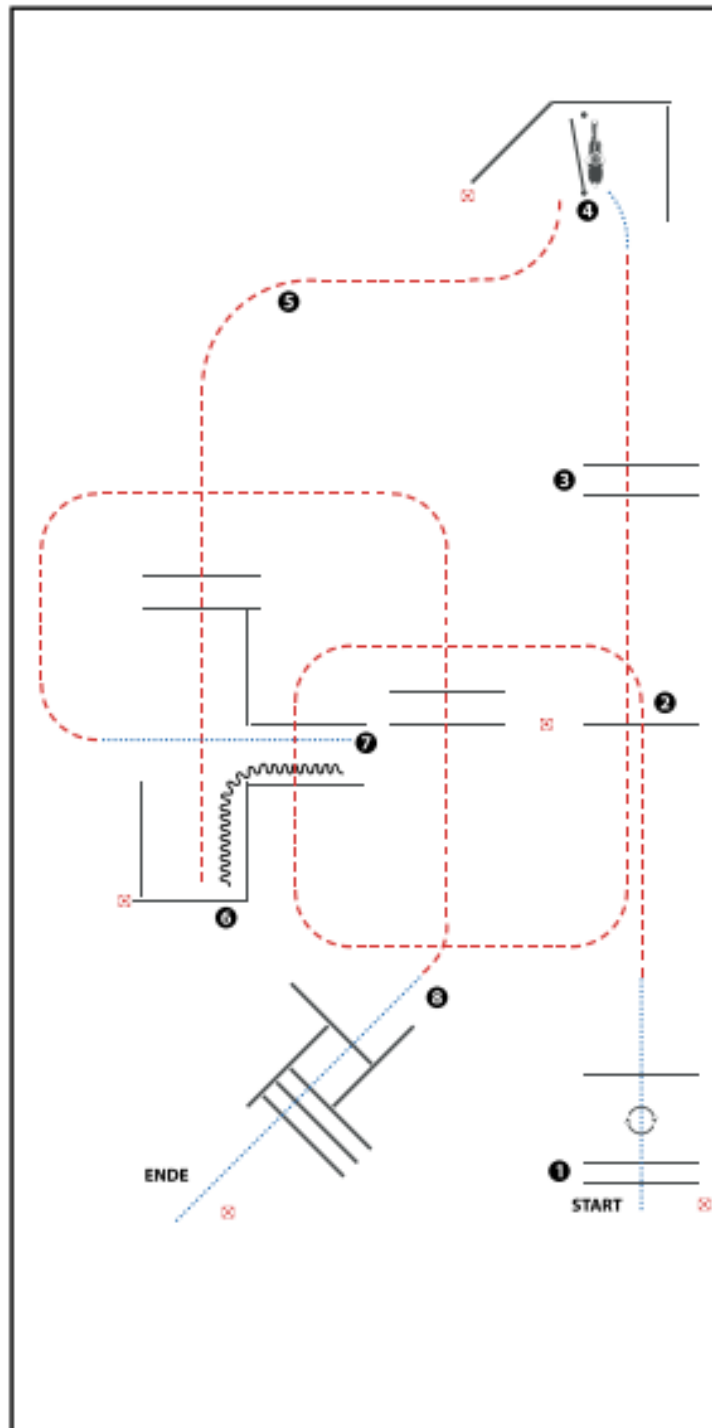

(Tor optional)

- 1) WALK OVER, STOP BETWEEN POLES, 360° TURN RIGHT, WALK OVER (Schrittstangen, Anhalten zwischen den Stangen, 360° Wendung rechts, Schrittstange)
- 2) JOG OVER (Trabstangen)
- 3) JOG OVER, WALK (Trabstangen, Schritt)
- 4) GATE (Tor)
- 5) JOG OVER, JOG INTO CHUTE (Trabstangen, Trab in die Gasse)
- 6) BACK UP (Rückwärts)
- 7) WALK OUT, JOG OVER (im Schritt aus der Gasse, Trabstangen)
- 8) STOP OR BREAK TO WALK, WALK OVER (Anhalten oder Übergang zum Schritt, Schrittstangen)

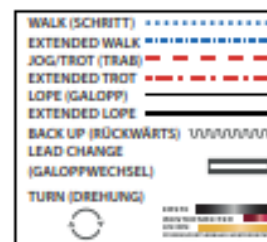

Youngstars Challenge Pattern 3 (6j.) (Empfohlen für Hallen oder Plätze ab 20x40m)

Jungpferde

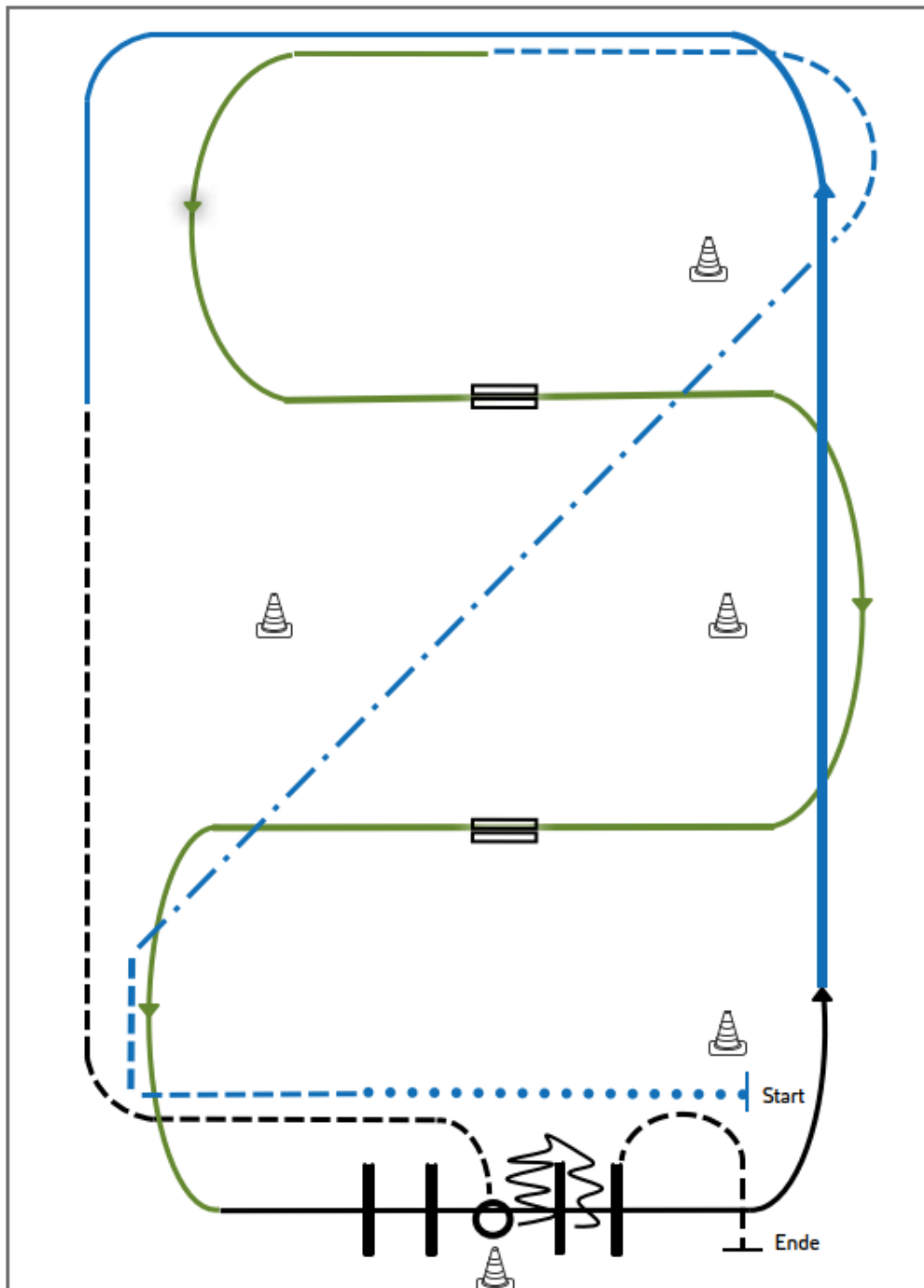

- 1) Extended Walk (RR)
- 2) Trot, Extended Trot, Trot (RR)
- 3) Galoppwechsel mit Seitenwechsel (WR)
- 4) Galoppwechsel mit Seitenwechsel (WR)
- 5) Lope over Linksgalopp (TH)
- 6) Extended Lope, Lope (RR)
- 7) Jog, Jog in, 360° Turn either way (TH)
- 8) Back up, Jog out (TH)

Legende:

Schritt
Trab	-----
Galopp	—————
Wechselzone	=====
Rückwärts	~~~~~





Reining Pattern 5

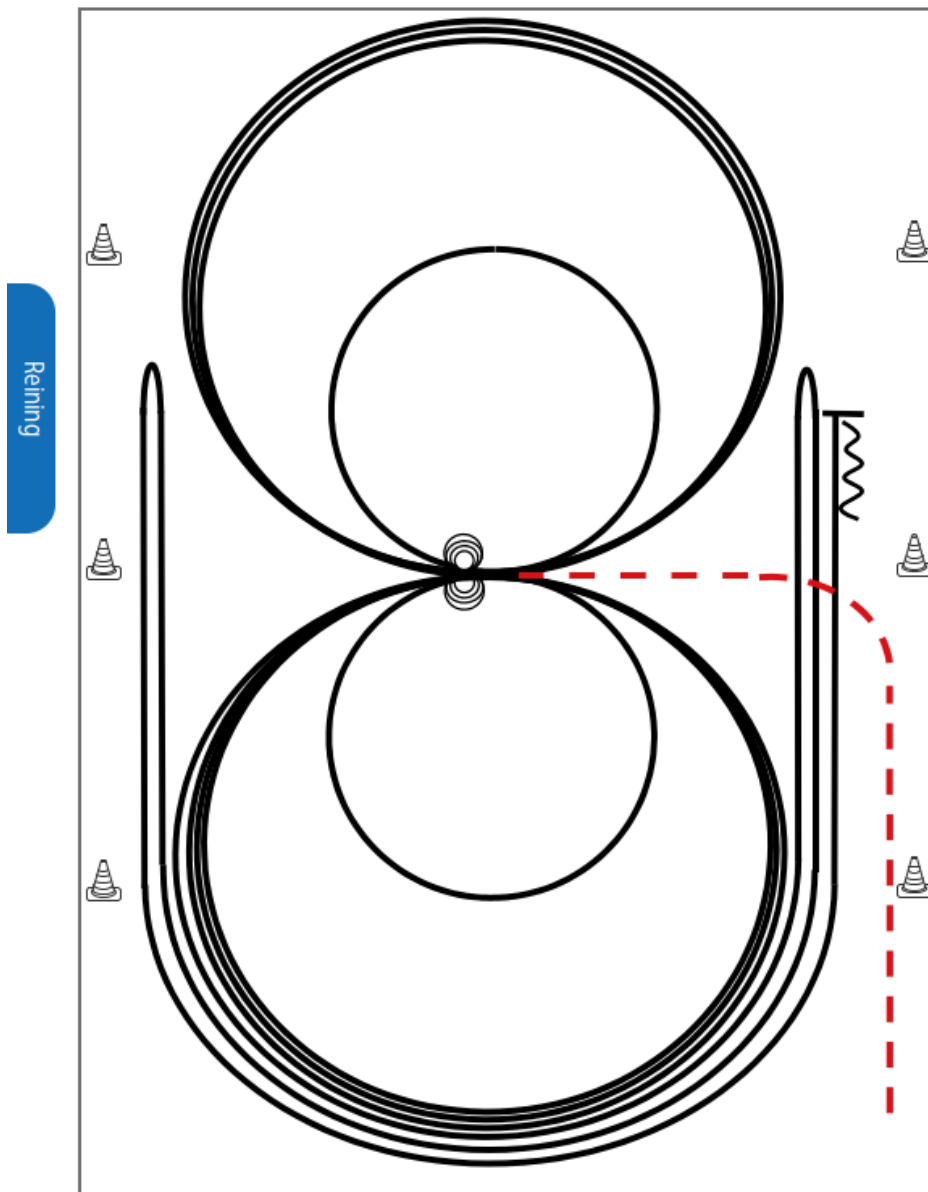

Im Trab zur Mitte der Bahn. Beginn der Aufgabe aus dem Schritt oder aus dem Stand.

- 1) 3 Zirkel Galopp (**links**), 1. + 2. groß und schnell, **3. klein** und langsam, Stop bei X
- 2) 4 Spins **links**, Verharren
- 3) 3 Zirkel Galopp (**rechts**), 1. + 2. groß und schnell, **3. klein** und langsam, Stop bei X
- 4) 4 Spins **rechts**, Verharren
- 5) 1 Zirkel Galopp (**links**) groß und schnell, Galoppwechsel bei X, 1 Zirkel Galopp (**rechts**) groß und schnell, Galoppwechsel bei X (figure 8)
- 6) Galopp (**links**) auf dem Zirkel, der nicht geschlossen wird, Run Down entlang der langen Seite, Sliding Stop mind. 6,00 m von der Bande entfernt hinter dem **Mittelmarker**, Rollback **rechts**, kein Verharren
- 7) Galopp (**rechts**) auf dem Zirkel, der nicht geschlossen wird, Run Down entlang der langen Seite, Sliding Stop mind. 6,00 m von der Bande entfernt hinter dem **Mittelmarker**, Rollback **links**, kein Verharren
- 8) Galopp (**links**) auf dem Zirkel, der nicht geschlossen wird, Run Down entlang der langen Seite, Sliding Stop mind. 6,00 m von der Bande entfernt hinter dem **Mittelmarker**, Rückwärtsrichten mind. 3,00 m, Verharren

Der Reiter muss das Kopfstück zur Gebisskontrolle vor dem Richter abnehmen.

Trab	-----
Galopp	—————
Rückwärts	~~~~~

Junior **und** Senior Pferd stehen beide am Start, rechts von der Pylone

Geritten wird in dieser Reihenfolge:

1. Junior Horse:
 - a. Trot Slalom, 1 Horse length before the Box Walk
 - b. Walk in Box, Stop – wait. Don't move
2. Senior Pferd:
 - a. Extended Trot Slalom
 - b. Trot, Lope left lead – lope corners
 - c. Walk, Trot, Stop
 - d. 360 Grad Turn, either way, Back up ,min 1 Horse length
 - e. Extended Walk bis Tor. Warten. Don't touch the Gate.
3. Junior Pferd:
 - a. Walk out, Trot
 - b. Lope left lead
 - c. Trot, Trot corners
 - d. Stop, 360 Grad Turn, either way, Back up, mind 1 Horse length
 - e. Extended Walk zum Tor
4. Senior oder Junior Pferd öffnet Tor (any way you want), wenn beide Reiter am Tor sind
5. Junior Pferd: Durch das Tor walk bis Pylone (rechte Seite) reiten, Stop
6. Senior Pferd: Schließt Tor walk bis Pylone (linke Seite) reiten, Stop

..... Walk - - - - - Extended Walk
 - - - - - Trot - - - - - Extended Trot
 _____ Lope

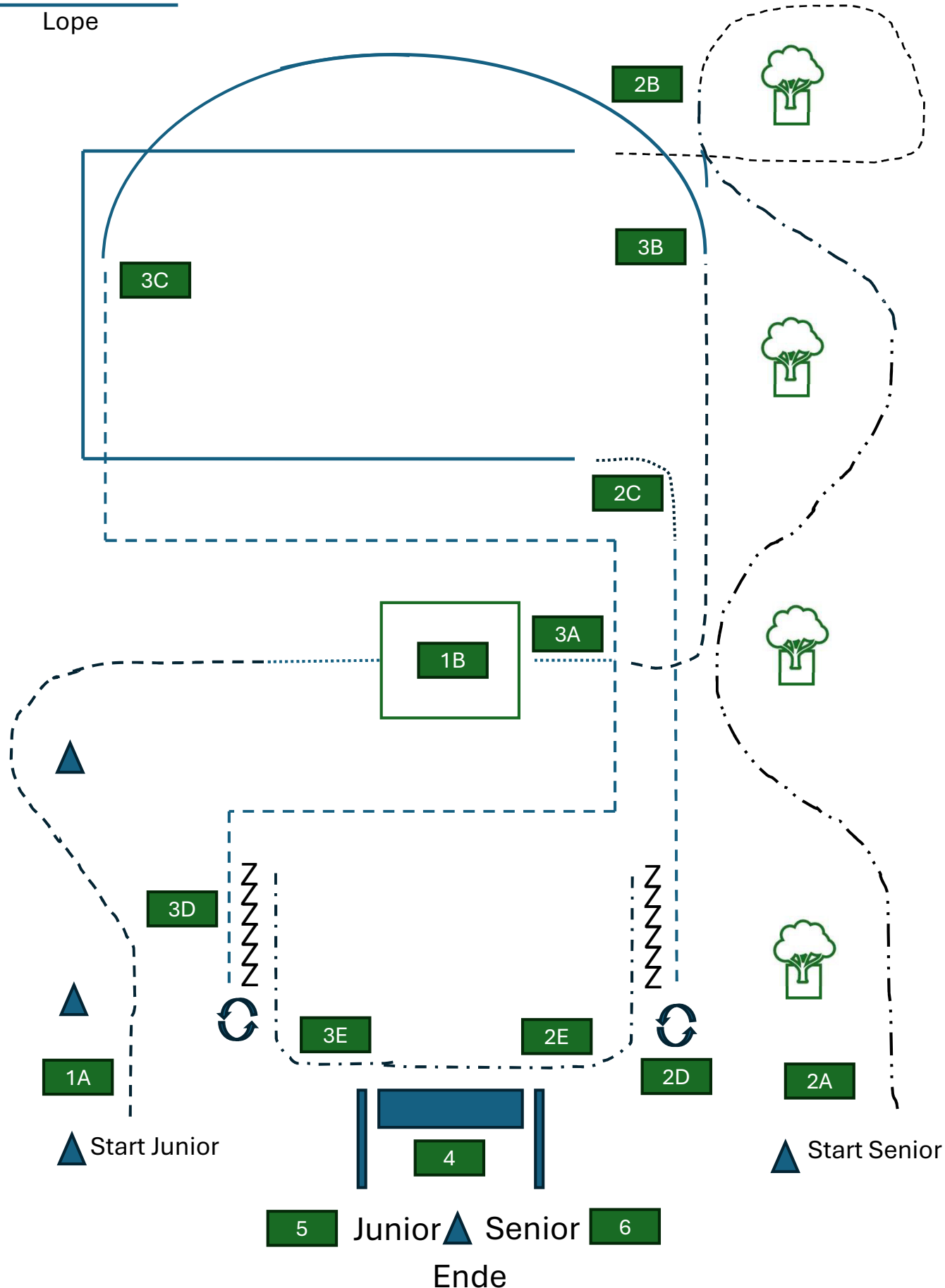

.....	-----
Walk	Extended Walk
- - - -	- - - - -
Trot	Extended Trot
————	
Lope	

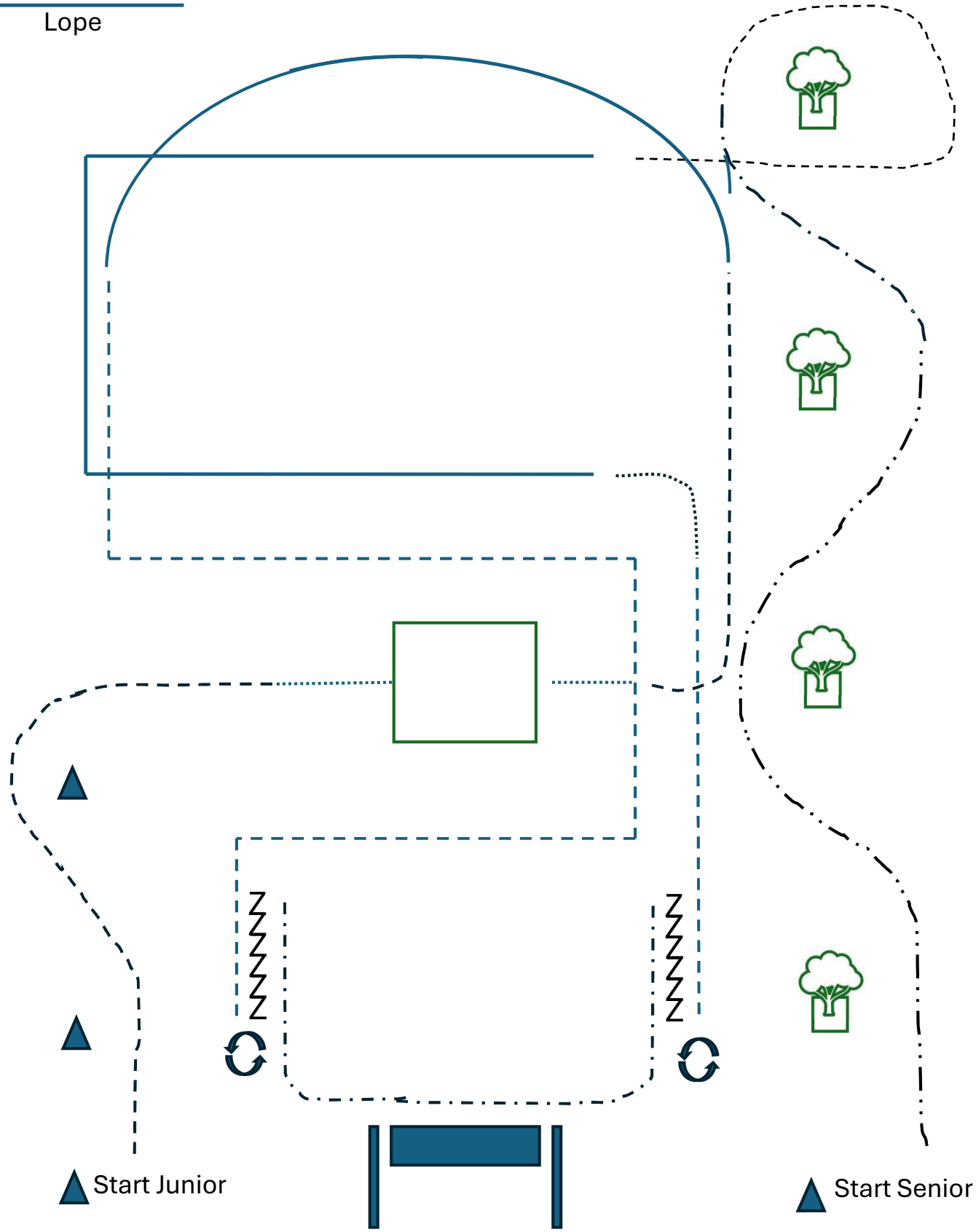

▲ Start Junior

▲ Start Senior

Junior ▲ Senior
Ende