

EWU C-Turnier Double-W-Ranch

LK 4/5A Trail, LK 4/5B Trail

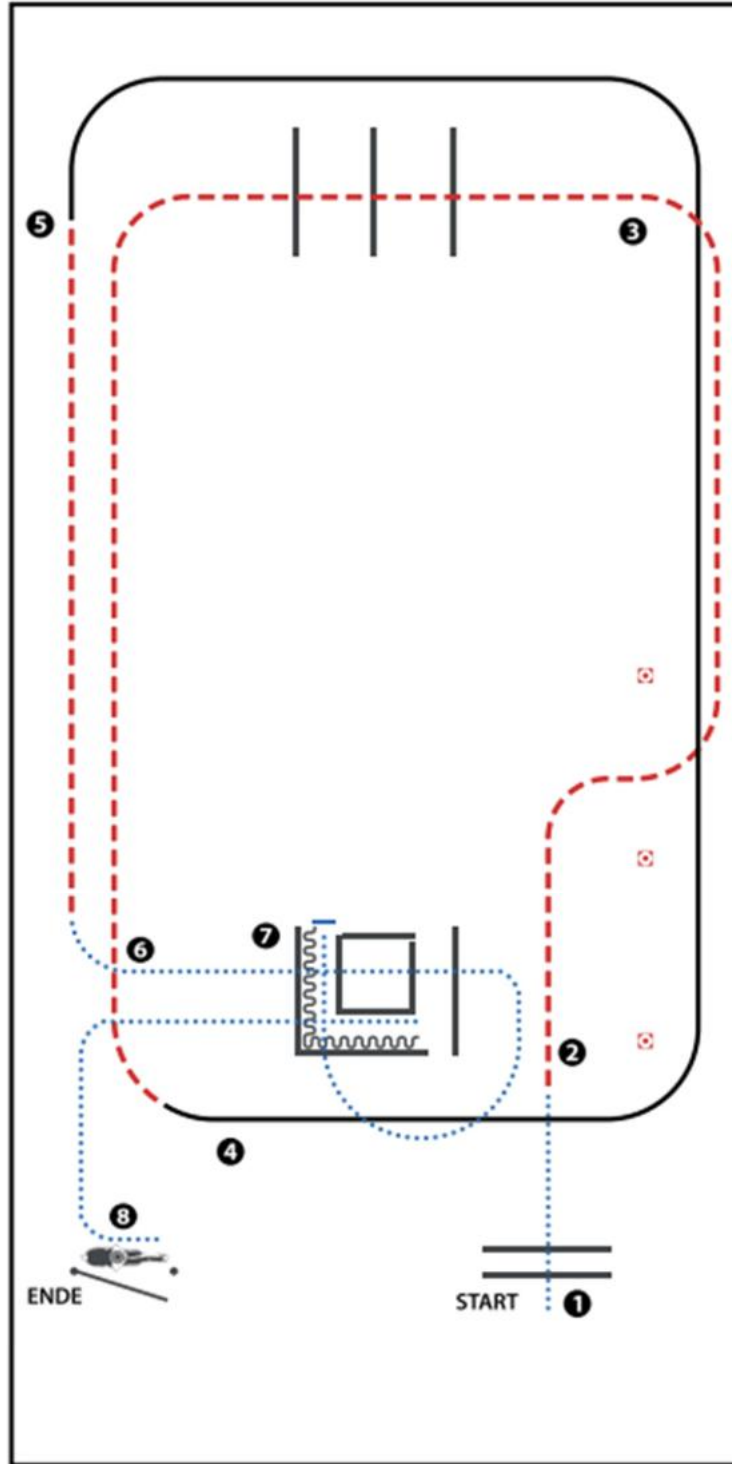

(Erhöhungen optional)

- 1) WALK OVER
- 2) JOG SERPENTINE
- 3) JOG OVER
- 4) LOPE (LL)
- 5) JOG
- 6) WALK OVER, WALK INTO CHUTE, STOP
- 7) BACK UP, WALK OUT
- 8) GATE

WALK (SCHRITT)
EXTENDED WALK
JOG/TROT (TRAB)	-----
EXTENDED TROT	-----
LOPE (GALOPP)	=====
EXTENDED LOPE	=====
BACK UP (RÜCKWÄRTS)	~~~~~
LEAD CHANGE SIMPLE OR FLYING (GALOPPWECHSEL EINFACH ODER FLIEGEND)	=====
TURN (DREHUNG)	⊙

EWU C-Turnier Double-W-Ranch

LK 3A Trail, LK 3B Trail, Z LK 4/5 Trail und Z LK 1/2 Trail

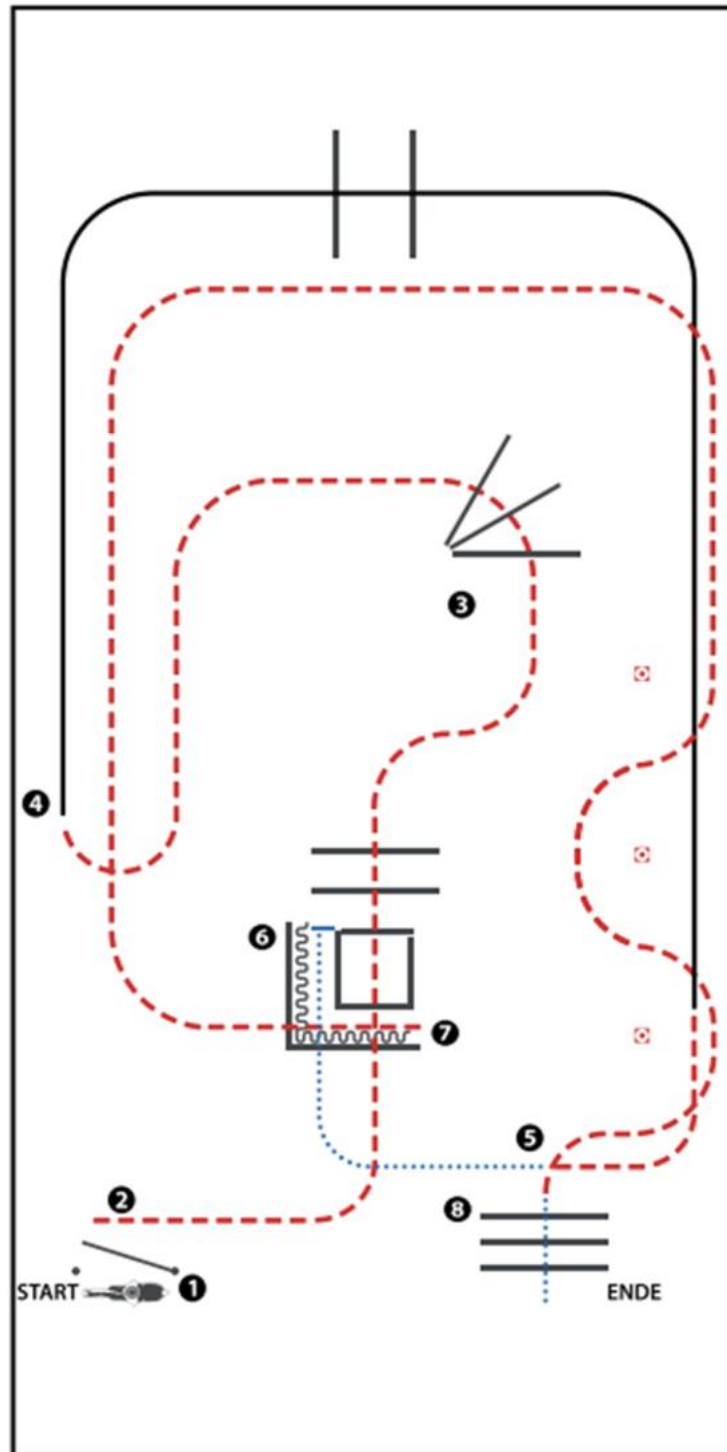

(Erhöhungen optional)

- 1) GATE
- 2) JOG OVER
- 3) JOG OVER
- 4) LOPE OVER (RL), JOG
- 5) WALK INTO CHUTE, STOP
- 6) BACK UP
- 7) JOG OUT, JOG SERPENTINE
- 8) WALK OVER

WALK (SCHRITT)
EXTENDED WALK
JOG/TROT (TRAB)
EXTENDED TROT
LOPE (GALOPP)
EXTENDED LOPE
BACK UP (RÜCKWÄRTS)
LEAD CHANGE SIMPLE OR FLYING (GALOPPWECHSEL EINFACH ODER FLIEGEND)
TURN (DREHUNG)

EWU C-Turnier Double-W-Ranch

LK 1/2 Trail und Z LK 3 Trail

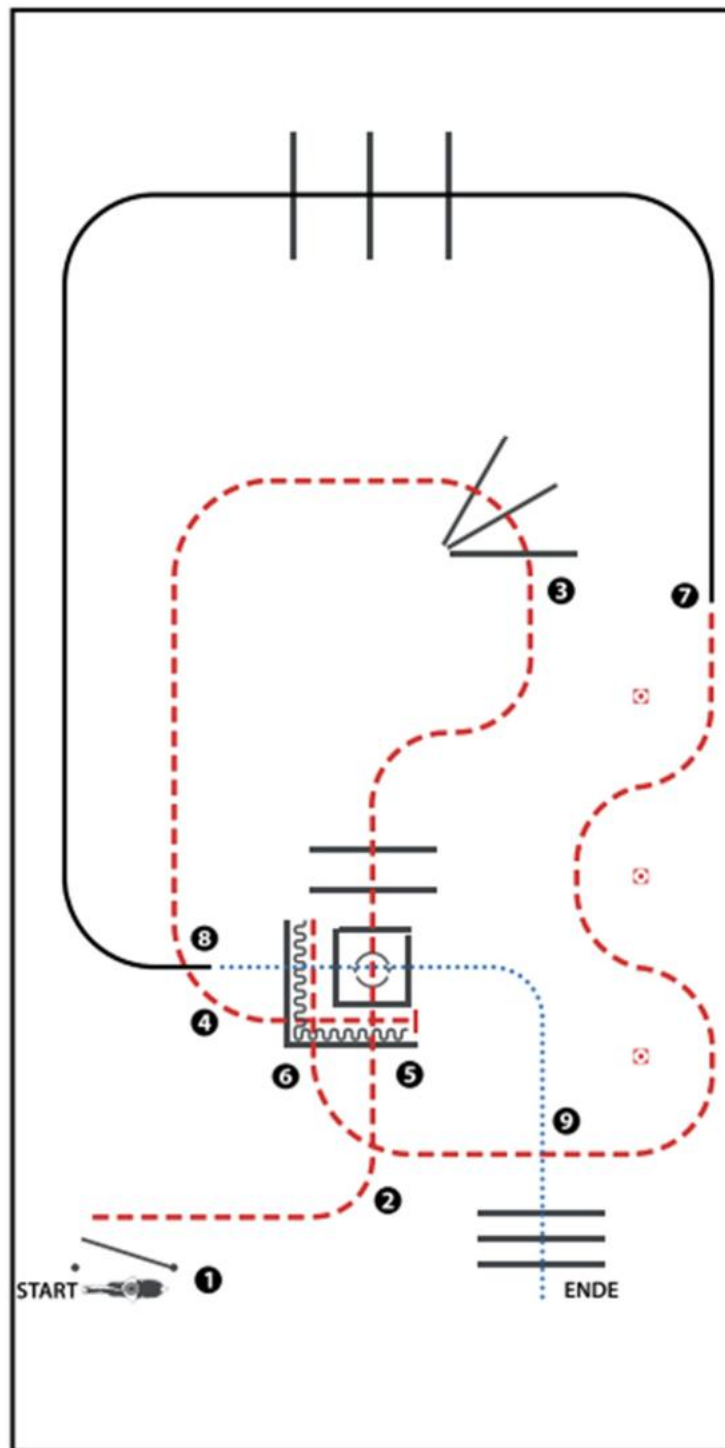

(Erhöhungen optional)

- 1) GATE
- 2) JOG OVER
- 3) JOG OVER
- 4) JOG INTO CHUTE, STOP
- 5) BACK UP
- 6) JOG OUT, JOG SERPENTINE
- 7) LOPE OVER (LL)
- 8) WALK INTO BOX, 360° TURN EITHER WAY (LEFT OR RIGHT)
WALK OUT
- 9) WALK OVER

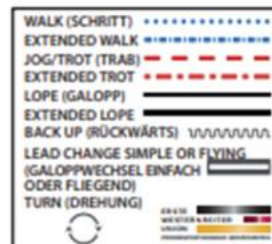

EWU C-Turnier Double-W-Ranch

Trail in Hand LK 1-5

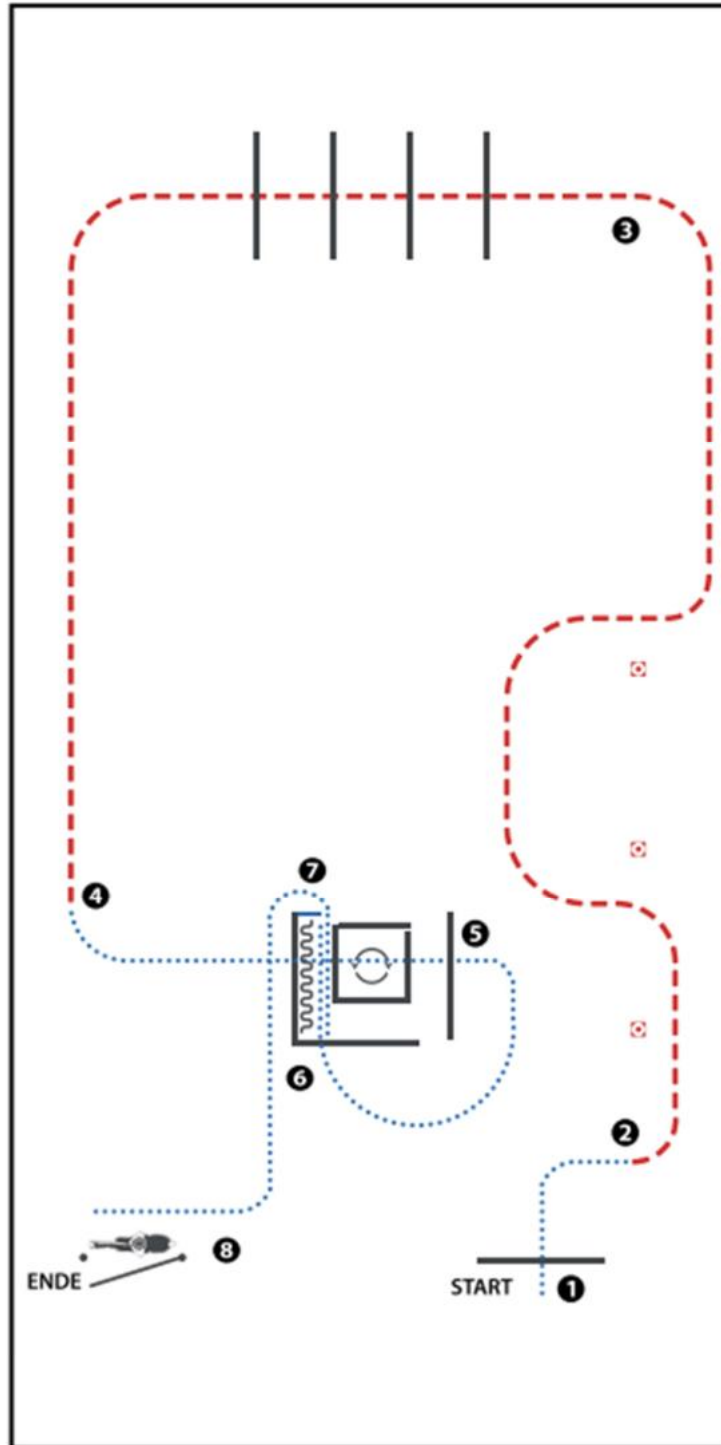

(Erhöhungen optional)

- 1) WALK OVER (Schrittstange)
- 2) JOG SERPENTINE (Trab Slalom)
- 3) JOG OVER (Trabstangen)
- 4) WALK OVER, WALK INTO BOX, 360° TURN RIGHT, WALK OUT
(Schrittstangen, im Schritt in die Box, 360° Wendung rechts, im Schritt aus der Box)
- 5) WALK INTO CHUTE, STOP (im Schritt in die Gasse, Anhalten)
- 6) BACK UP (Rückwärts)
- 7) WALK OUT (im Schritt aus der Gasse)
- 8) GATE (Tor)

WALK (SCHRITT)
EXTENDED WALK
JOG/TROT (TRAB)	- - - - -
EXTENDED TROT	- - - - -
LOPE (GALOPP)	=====
EXTENDED LOPE	=====
BACK UP (RÜCKWÄRTS)	~~~~~
LEAD CHANGE SIMPLE OR FLYING (GALOPPWECHSEL EINFACH ODER FLIEGEND)	=====
TURN (DREHUNG)	⊙

EWU C-Turnier Double-W-Ranch

Z LK 4/5 Western Horsemanship

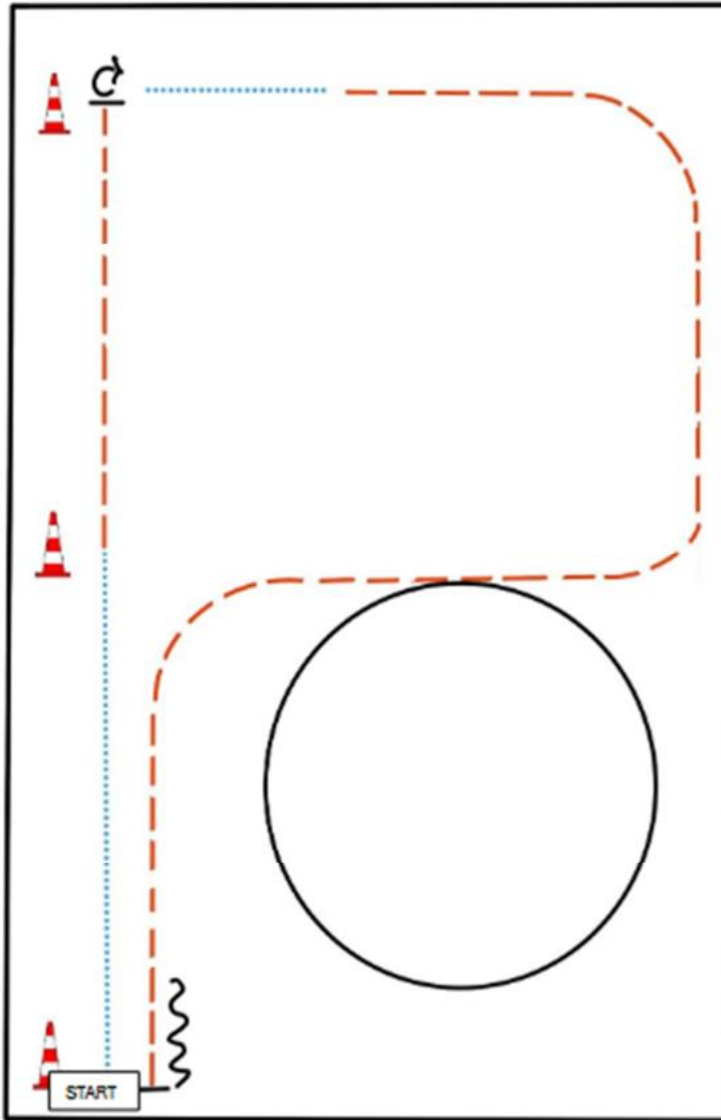

- BE READY AT MARKER
1. WALK
 2. JOG
 3. STOP, TURN 90° RIGHT
 4. WALK
 5. JOG
 6. LOPE (LL)
 7. JOG
 8. STOP, BACK UP

	WALK
	JOG
	EXTENDED JOG
	LOPE
	BACK UP
	TURN

EWU C-Turnier Double-W-Ranch

Z LK 3 Western Horsemanship

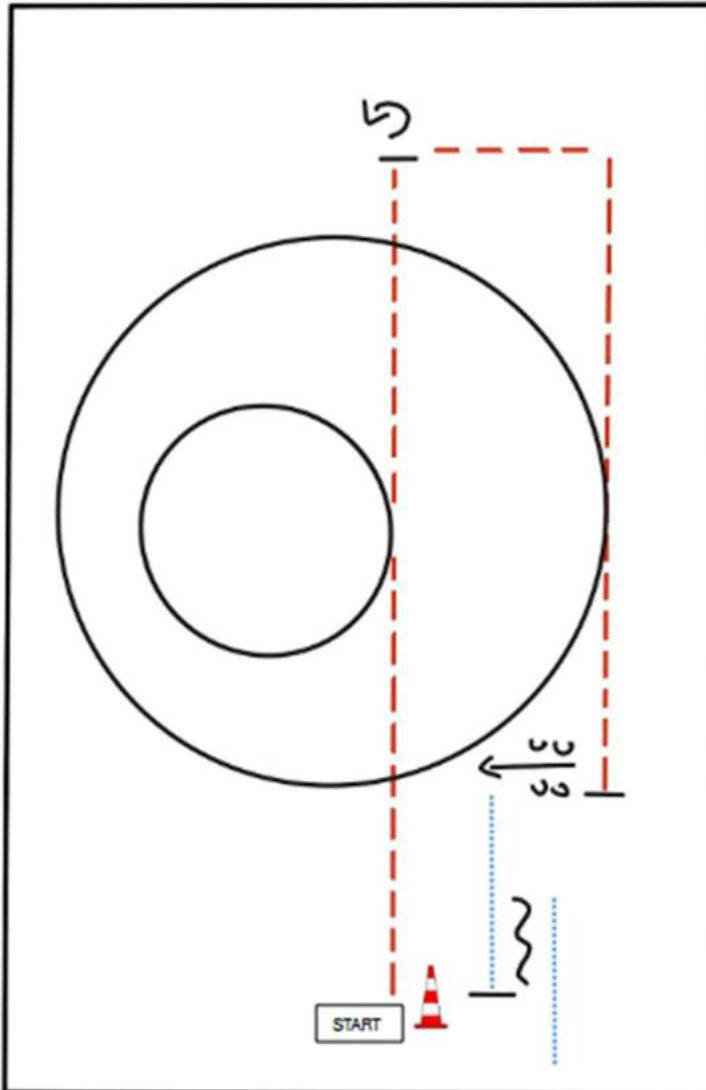

- BE READY AT MARKER
1. JOG
 2. LOPE (LL)
 3. JOG, STOP
 4. TURN 270° LEFT
 5. JOG
 6. LOPE (RL)
 7. JOG, STOP
 8. SIDEPASS RIGHT
 9. WALK
 10. STOP, BACK UP, WALK OUT

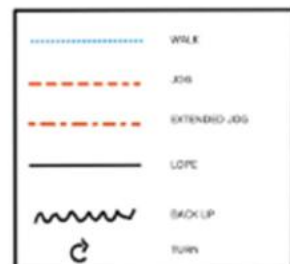

ERSTE ██████████

EWU C-Turnier Double-W-Ranch

Z LK 1/2 Western Horsemanship

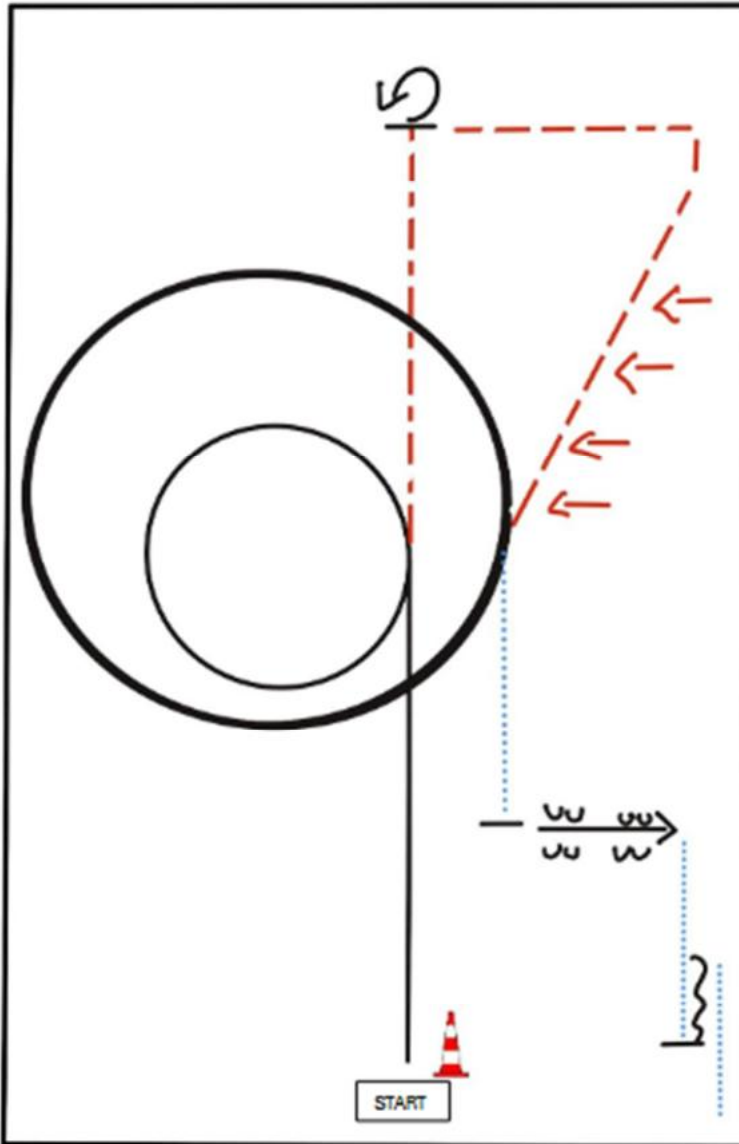

- BE READY AT MARKER
- 1) LOPE (LL)
 - 2) EXTENDED JOG
 - 3) STOP, TURN 630° LEFT
 - 4) JOG CORNER
 - 5) JOG, TWO TRACK RIGHT
 - 6) EXTENDED LOPE (RL)
 - 7) WALK
 - 8) STOP, SIDEPASS LEFT
 - 9) WALK
 - 10) STOP, BACK UP, WALK OUT

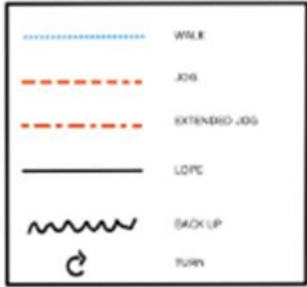

ERSTE

EWU C-Turnier Double-W-Ranch

Walk Trot Horsemanship

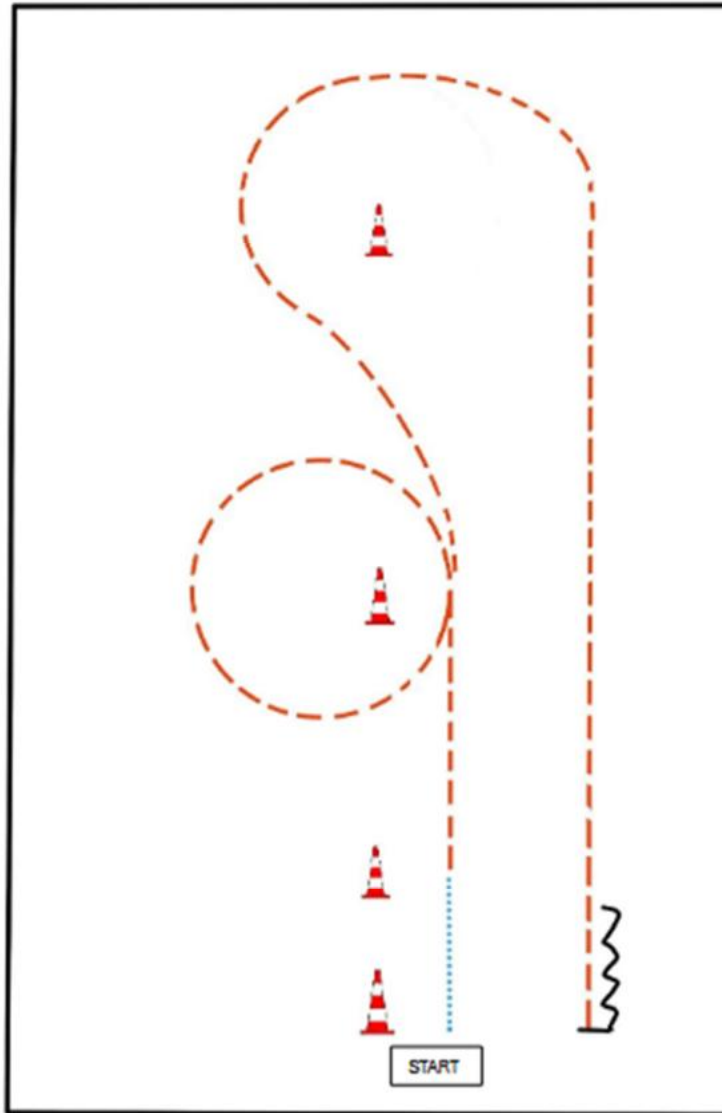

BE READY AT MARKER

- 1) WALK
- 2) JOG CIRCLE LEFT
- 3) JOG
- 4) STOP
- 5) BACK UP

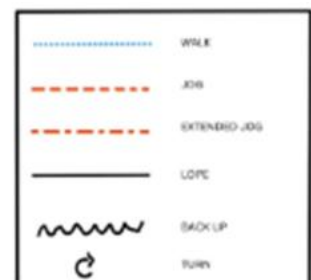

ERSTE 

EWU C-Turnier Double-W-Ranch

LK 5A Ranch Riding, LK 4/5B Ranch Riding und LK 4A Ranch Riding

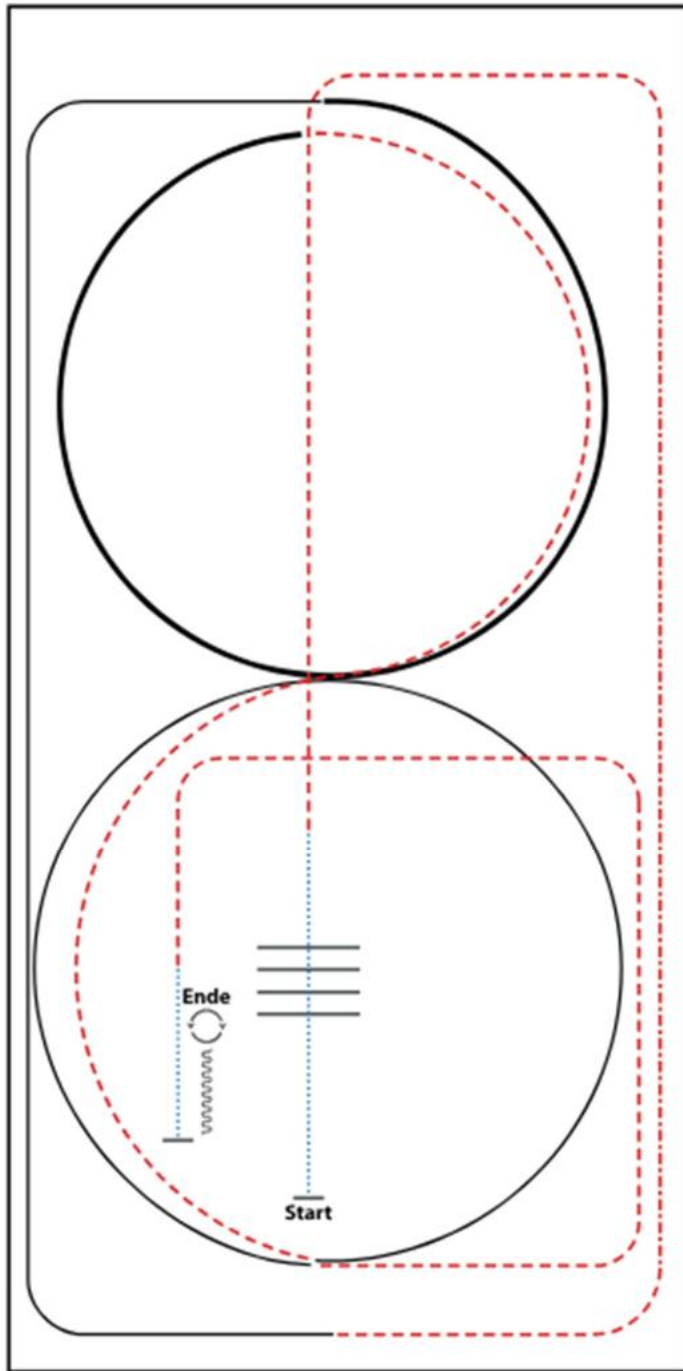

- 1) WALK, WALK OVER
- 2) TROT
- 3) EXTENDED TROT, TROT
- 4) LOPE (RL)
- 5) EXTENDED LOPE (RL)
- 6) TROT (2x 1/2 CIRCLE)
- 7) LOPE (LL)
- 8) TROT
- 9) WALK
- 10) STOP, BACK UP
- 11) 180° TURN RIGHT
- 12) 180° TURN LEFT

WALK (SCHRITT)
EXTENDED WALK
JOG/TROT (TRAB)
EXTENDED TROT
LOPE (GALOPP)
EXTENDED LOPE
BACK UP (RÜCKWÄRTS)
LEAD CHANGE (GALOPPWECHSEL)
TURN (DREHUNG)

EWU C-Turnier Double-W-Ranch

LK 3A Ranch Riding, LK 3B Ranch Riding und LK 1/2 Ranch Riding

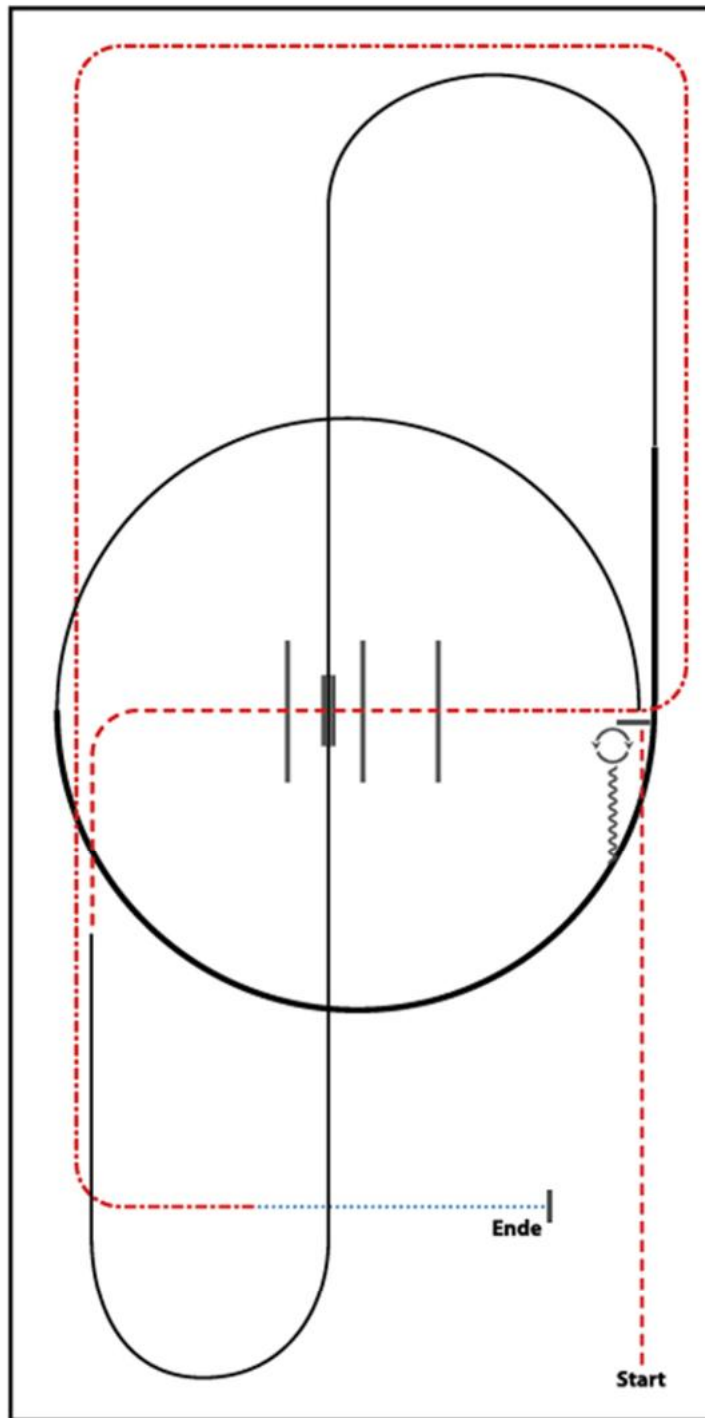

- 1) TROT
- 2) STOP, 180° TURNS EACH DIRECTION
- 3) BACK UP
- 4) LOPE (LL)
- 5) EXTENDED LOPE (LL), LOPE (LL)
- 6) LEADCHANGE (SIMPLE OR FLYING)
- 7) LOPE (RL)
- 8) TROT, TROT OVER
- 9) EXTENDED TROT
- 10) WALK, STOP

WALK (SCHRITT)
EXTENDED WALK
JOG/TROT (TRAB)
EXTENDED TROT
LOPE (GALOPP)	—————
EXTENDED LOPE	—————
BACK UP (RÜCKWÄRTS)	~~~~~
LEAD CHANGE (GALOPPWECHSEL)	—————
TURN (DREHUNG)	⊙

EWU C-Turnier Double-W-Ranch

Walk Trot Ranch Riding

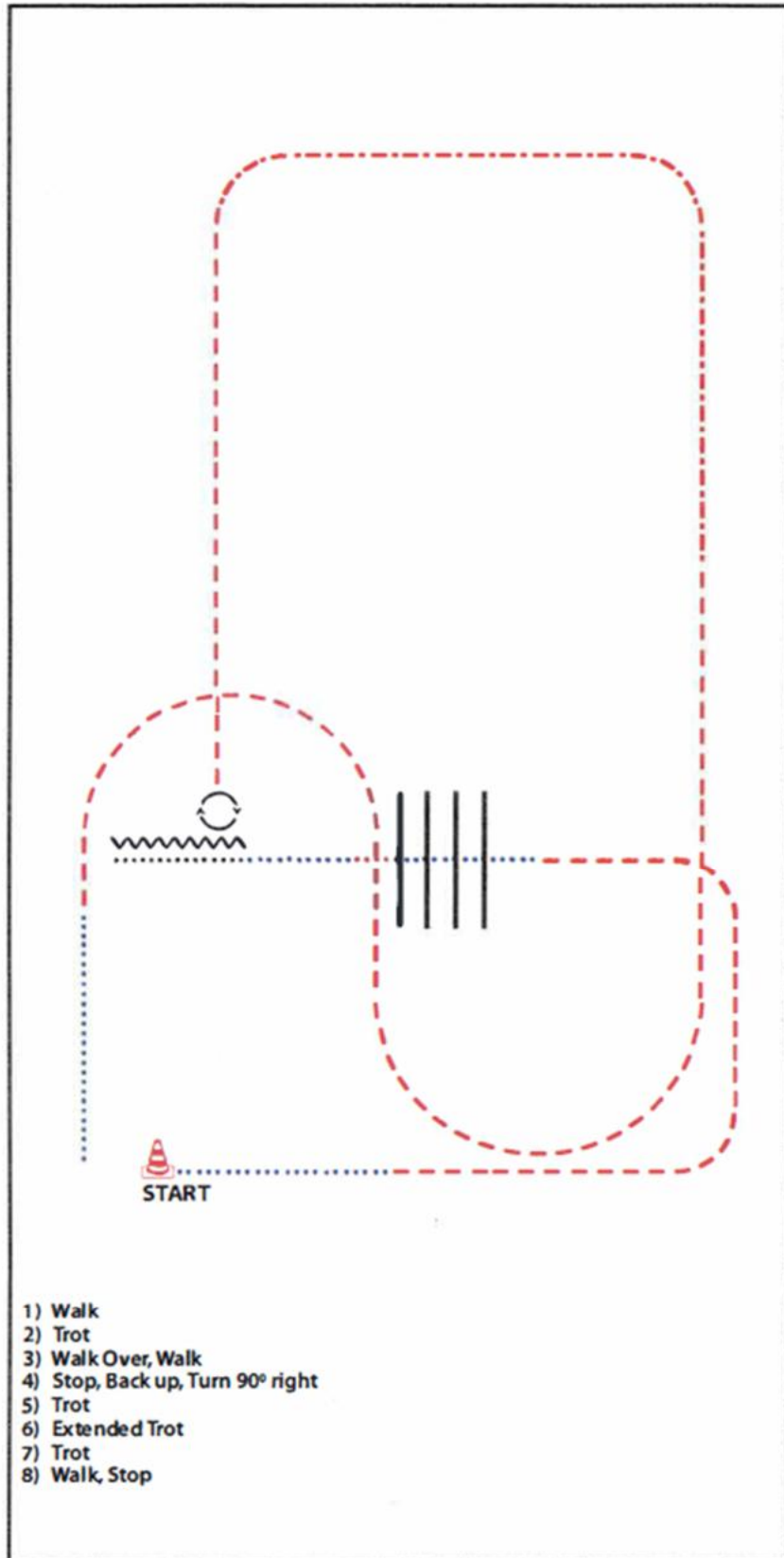

- 1) Walk
- 2) Trot
- 3) Walk Over, Walk
- 4) Stop, Back up, Turn 90° right
- 5) Trot
- 6) Extended Trot
- 7) Trot
- 8) Walk, Stop

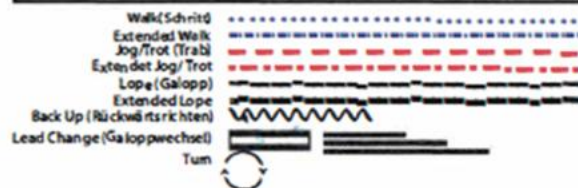

EWU C-Turnier Double-W-Ranch

Z LK 3 Ranch Riding und Z LK 1/2 Ranch Riding

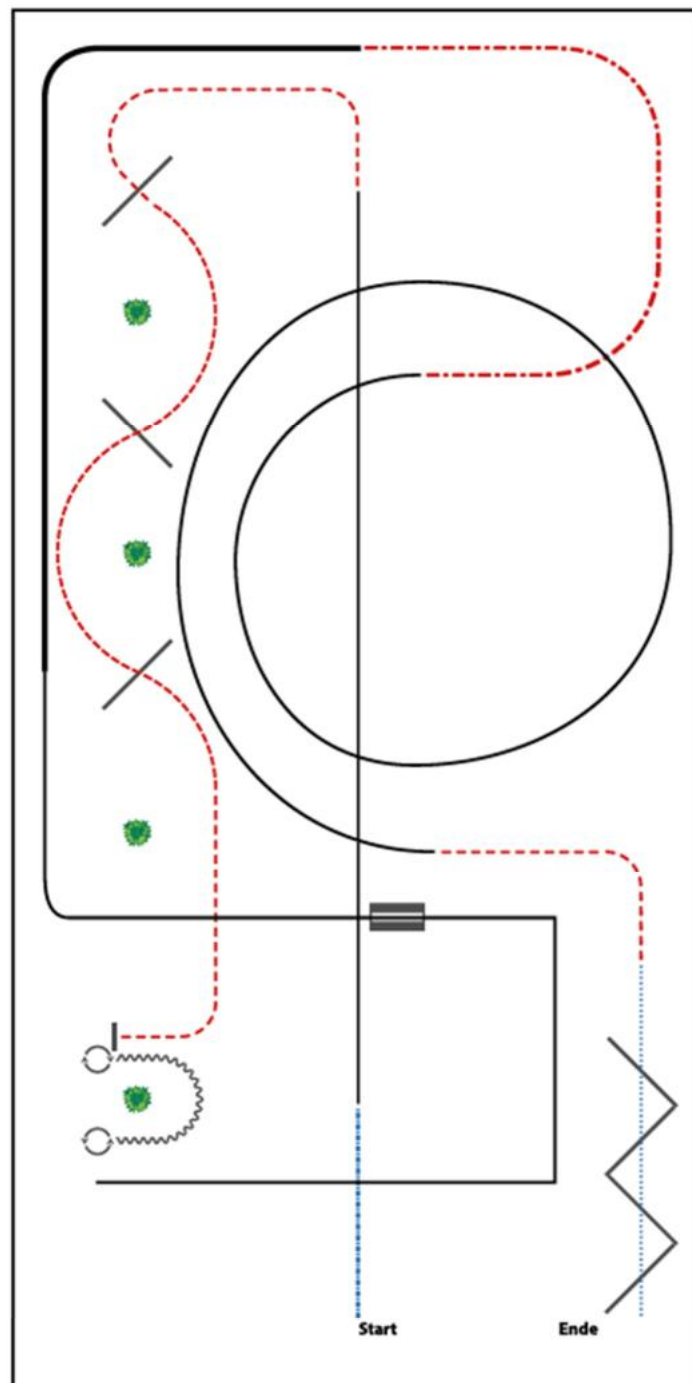

- 1) EXTENDED WALK
- 2) LOPE (RL OR LL)
- 3) TROT, TROT OVER
- 4) STOP, 360° TURN RIGHT
- 5) BACK UP
- 6) 360° TURN LEFT
- 7) LOPE CORNERS (LL)
- 8) LEADCHANGE (SIMPLE OR FLYING), LOPE (RL)
- 9) EXTENDED LOPE (RL)
- 10) EXTENDED TROT
- 11) LOPE (LL)
- 12) TROT
- 13) WALKOVER

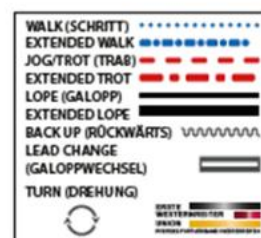

EWU C-Turnier Double-W-Ranch

Z LK 4/5 Ranch Riding

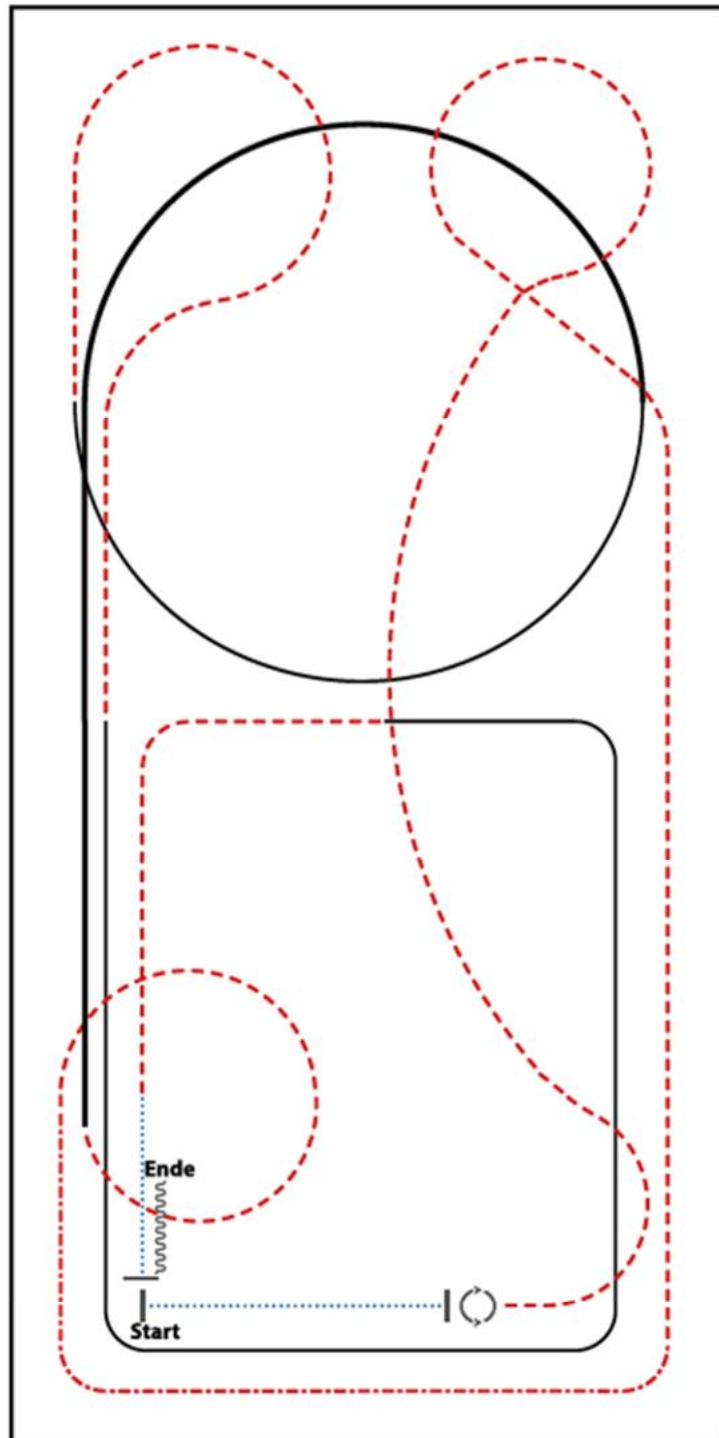

- 1) WALK
- 2) STOP, 360° TURNS (EACH DIRECTION)
- 3) TROT
- 4) EXTENDED TROT, TROT
- 5) LOPE (RL), EXTENDED LOPE (RL), LOPE (RL)
- 6) TROT
- 7) LOPE (LL)
- 8) TROT, WALK
- 9) STOP, BACK UP

WALK (SCHRITT)
EXTENDED WALK
JOG/TROT (TRAB)	-----
EXTENDED TROT	-----
LOPE (GALOPP)	=====
EXTENDED LOPE	=====
BACK UP (RÜCKWÄRTS)	~~~~~
LEAD CHANGE (GALOPPWECHSEL)	=====
TURN (DREHUNG)	⊙

EWU C-Turnier Double-W-Ranch

LK 4/5 Showmanship at Halter

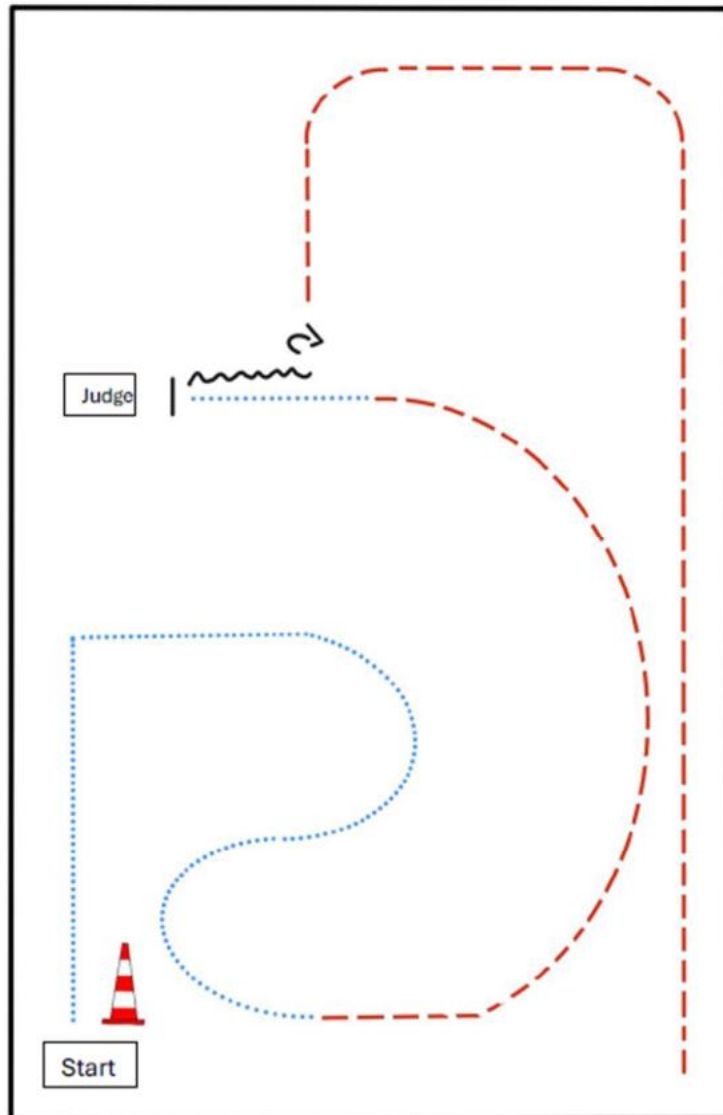

BE READY AT MARKER

- 1) WALK
- 2) TROT
- 3) WALK, STOP
- 4) SET UP
- 5) INSPECTION
- 6) BACK UP
- 7) TURN 90°
- 8) TROT OUT

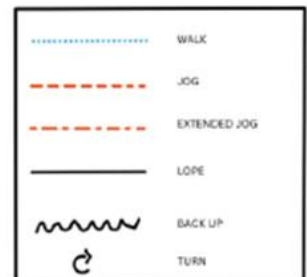

EWU C-Turnier Double-W-Ranch

Z LK 4/5 Showmanship at Halter

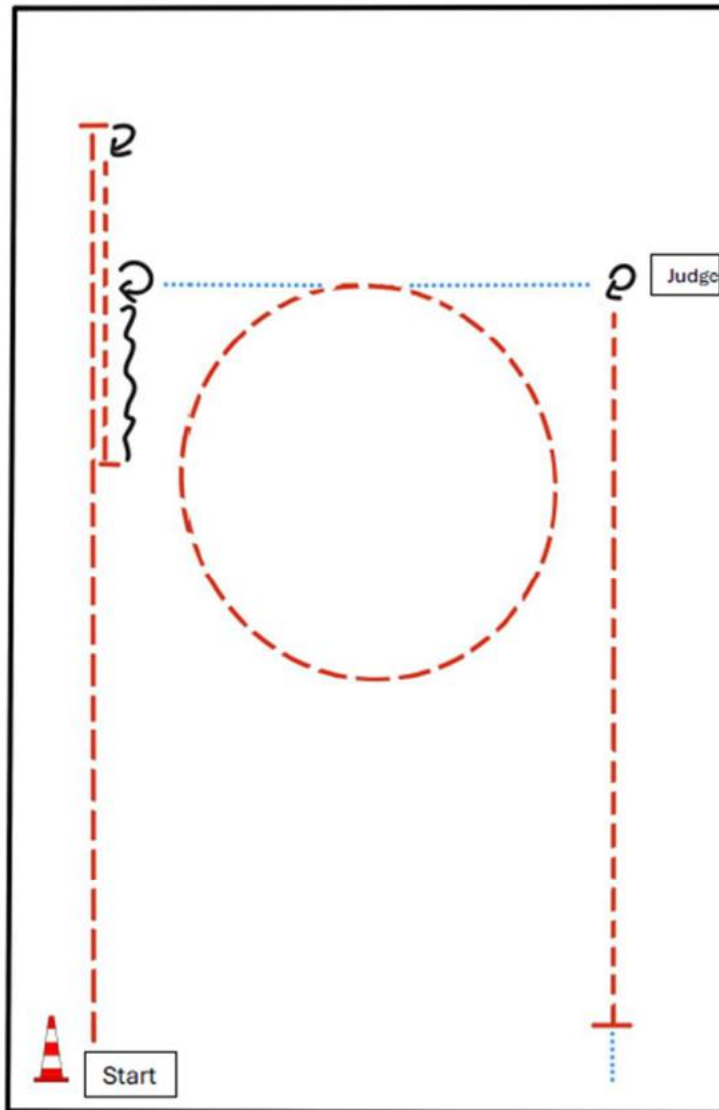

BE READY AT MARKER

- 1) TROT
- 2) STOP, TURN 180°
- 3) TROT
- 4) STOP, BACK UP
- 5) TURN 270°
- 6) WALK, TROT SMALL CIRCLE
- 7) WALK, STOP
- 8) SET UP
- 9) INSPECTION
- 10) TURN 90°, TROT, STOP, WALK OUT

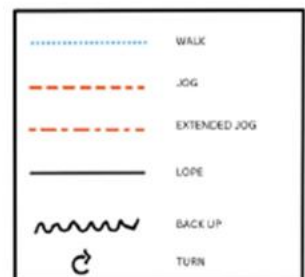

EWU C-Turnier Double-W-Ranch

Z LK 1/2 Showmanship at Halter

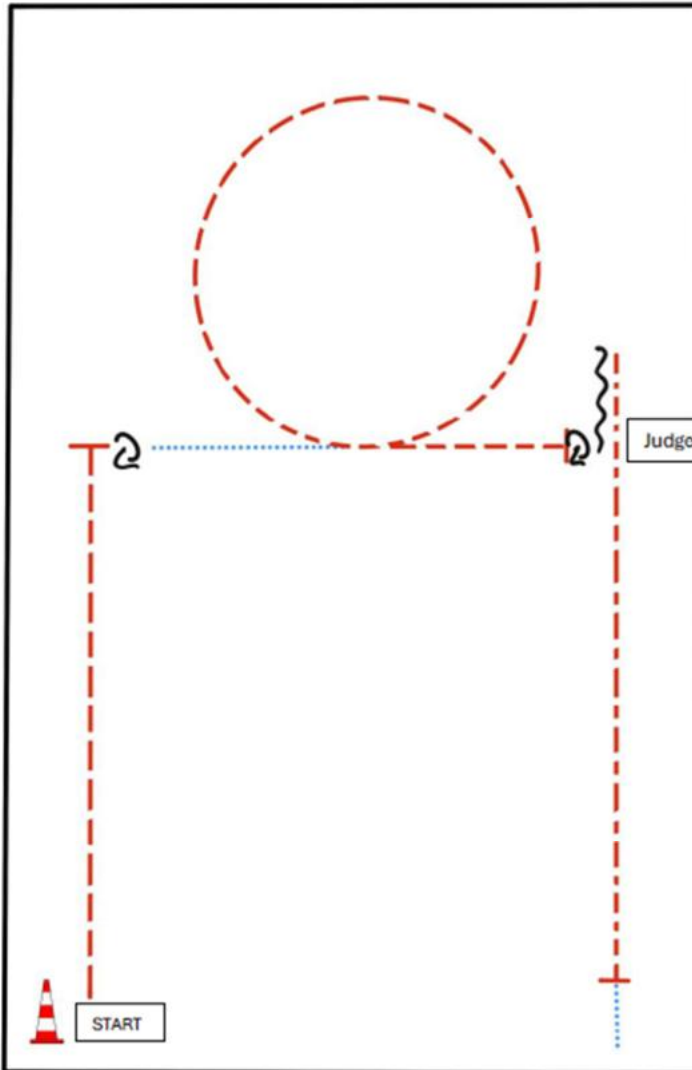

BE READY AT MARKER

- 1) TROT
- 2) STOP, TURN 450°
- 3) WALK
- 4) TROT SMALL CIRCLE
- 5) TROT, STOP
- 6) SET UP
- 7) INSPECTION
- 8) TURN 450°
- 9) BACK UP
- 10) EXTENDED TROT, STOP, WALK OUT

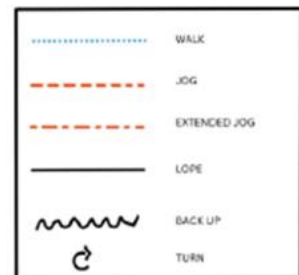

EWU C-Turnier Double-W-Ranch

1/2 Showmanship at Halter

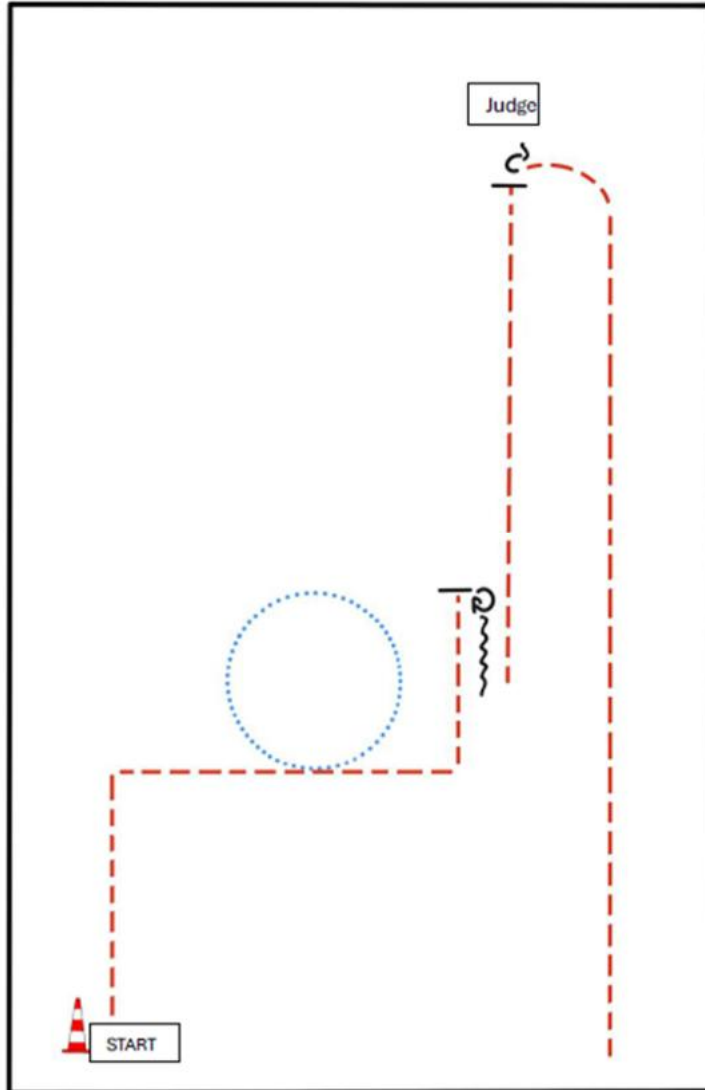

BE READY AT MARKER

- 1) TROT CORNER
- 2) WALK SMALL CIRCLE
- 3) TROT CORNER
- 4) STOP, TURN 360°
- 5) BACK UP (AT LEAST ONE HORSE LENGTH)
- 6) TROT, STOP
- 7) SET UP
- 8) INSPECTION
- 9) TURN 90°
- 10) TROT OUT

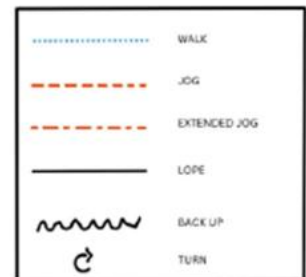

EWU C-Turnier Double-W-Ranch

Z LK 3 Showmanship at Halter

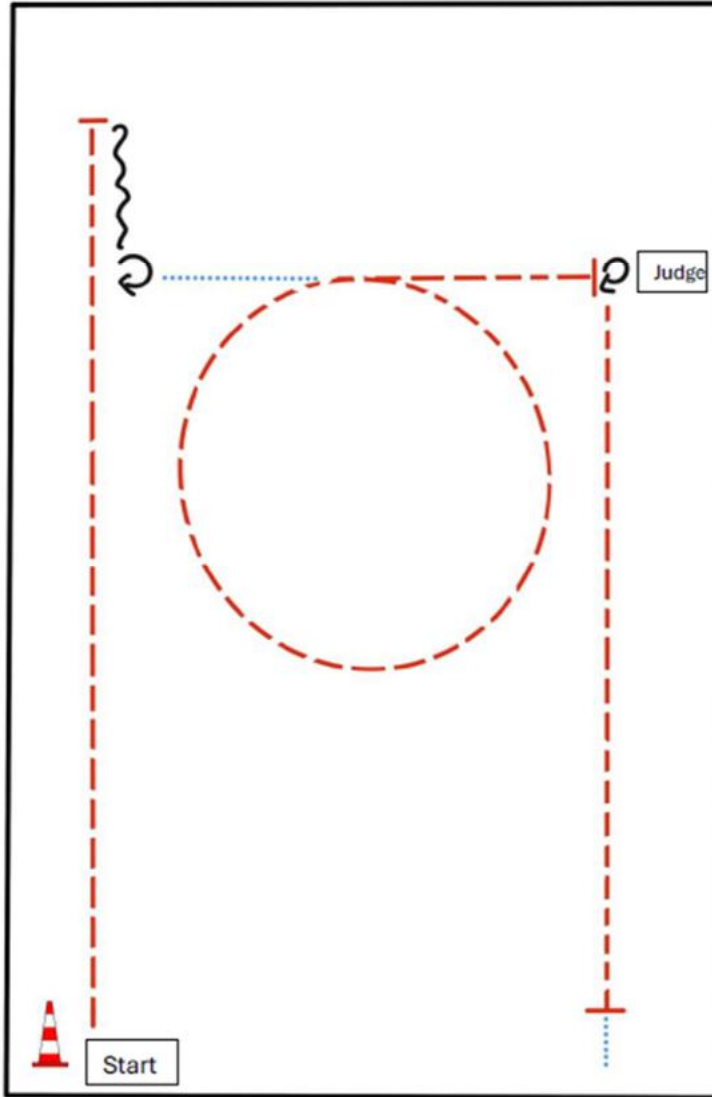

BE READY AT MARKER

1. TROT
2. STOP, BACK UP (AT LEAST TWO HORSE LENGTHS)
3. TURN 45°
4. WALK
5. TROT SMALL CIRCLE
6. TROT, STOP
7. SET UP
8. INSPECTION
9. TURN 45°
10. TROT, STOP, WALK OUT

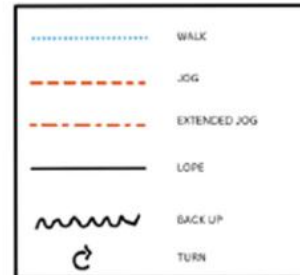

EWU C-Turnier Double-W-Ranch

Z LK 4 Reining

Reining Pattern 16 (nur für LK 4)

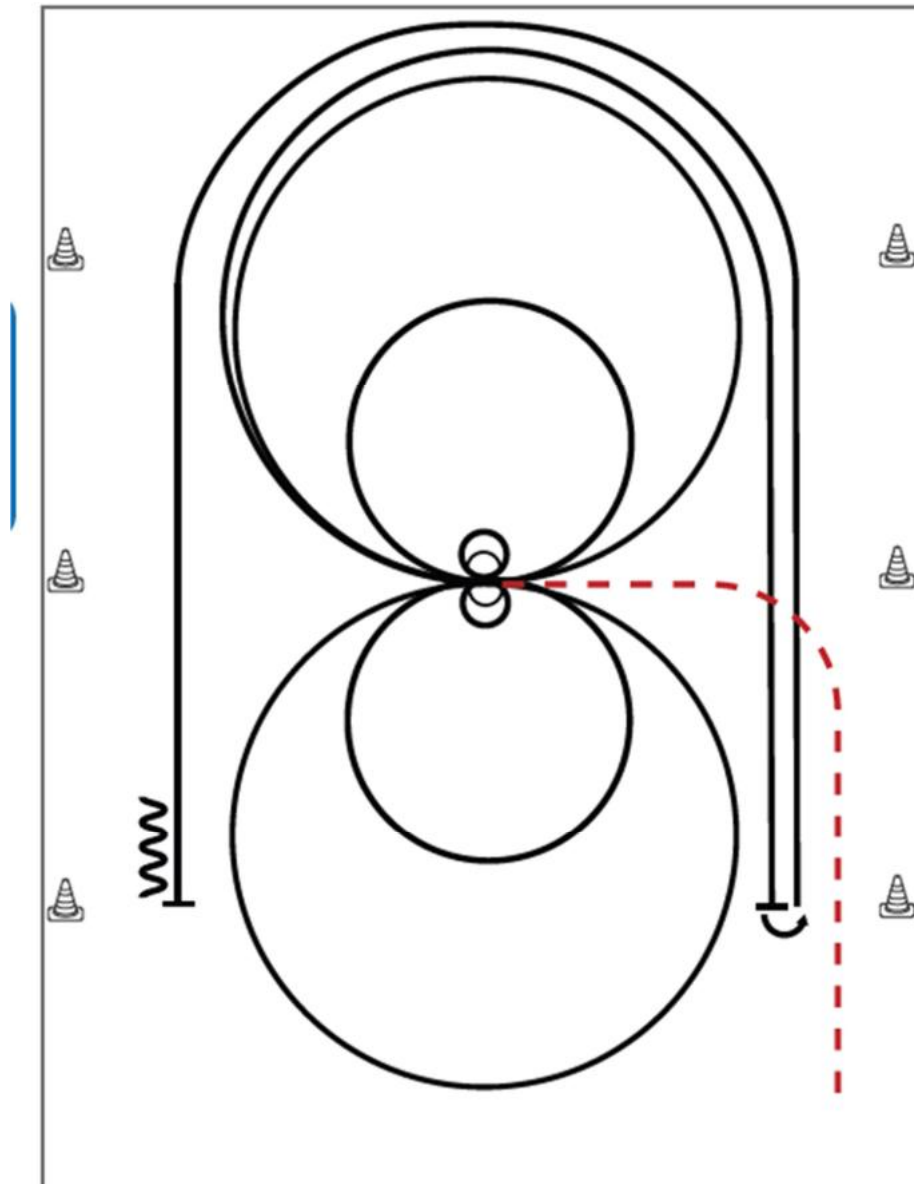

Im Trab zur Mitte der Bahn. Beginn der Aufgabe aus dem Schritt oder Stand.

- 1) 2 Zirkel rechts, 1. groß und schnell, 2. **klein** und langsam, Stop bei X, verharren
- 2) 2 Spins rechts, verharren
- 3) 2 Zirkel links, 1. groß und schnell, 2. **klein** und langsam, Stop bei X, verharren
- 4) 2 Spins **links**, verharren
- 5) Galopp (**rechts**) auf dem Zirkel, der nicht geschlossen wird, Run Down entlang der langen Seite, Stop mind. 6,00m von der Bande entfernt hinter dem **Mittelmarker**, Rollback **links**, kein Verharren
- 6) Galopp (**links**) auf dem Zirkel, der nicht geschlossen wird, Run Down entlang der langen Seite, Stop mind. 6,00m von der Bande entfernt hinter dem **Mittelmarker**, Rückwärtsrichten mind. 3,00m, Verharren

Trab	---
Galopp	—
Rückwärts	W

Der Reiter muss das Kopfstück zur Gebisskontrolle vor dem Richter abnehmen.

EWU C-Turnier Double-W-Ranch

LK 4 Reining

Reining Pattern 17 (nur für LK 4)

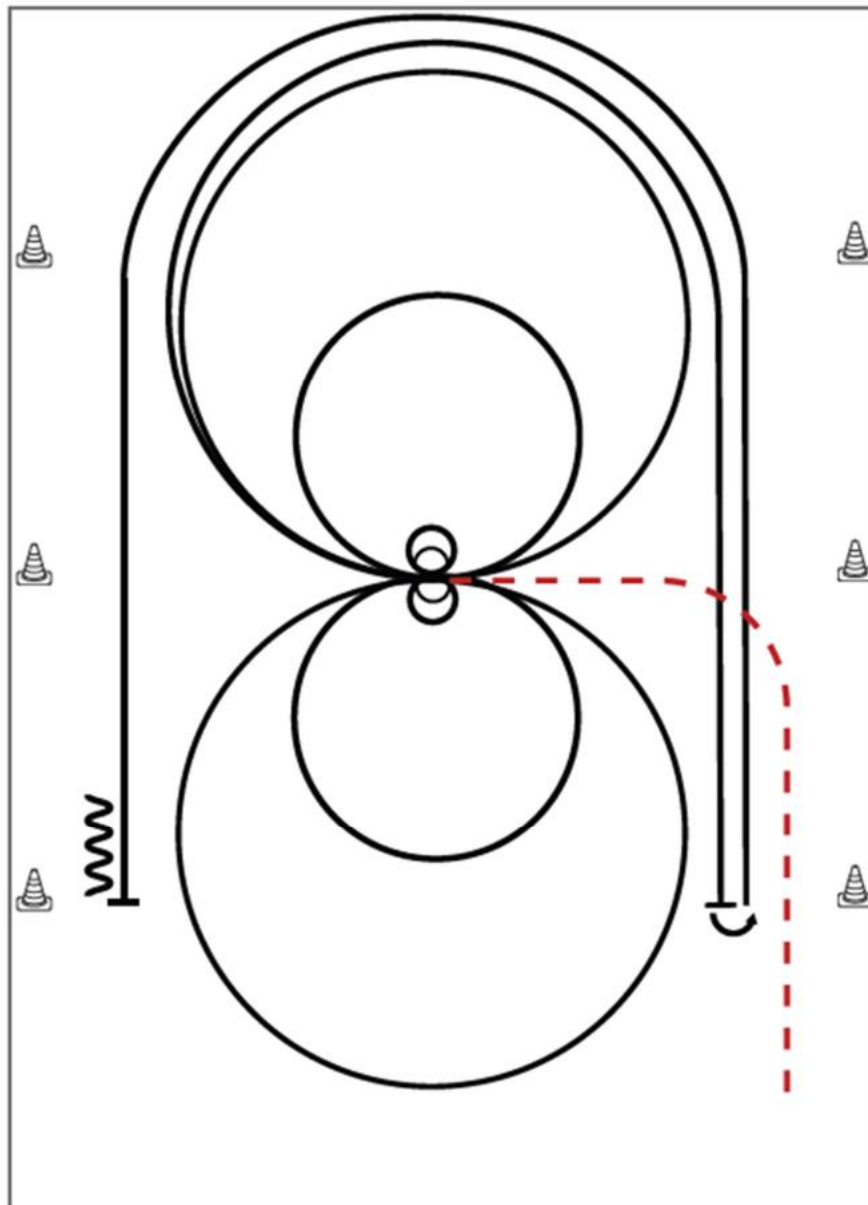

Im Trab zur Mitte der Bahn. Beginn der Aufgabe aus dem Schritt oder Stand.

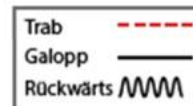

- 1) 2 Spins links, verharren
- 2) 2 Zirkel links, 1. groß und schnell, 2. **klein** und langsam, Stop bei X, verharren
- 3) 2 Spins **rechts**, verharren
- 4) 2 Zirkel **rechts**, 1. groß und schnell, 2. **klein** und langsam
- 5) Galopp (**rechts**) auf dem Zirkel, der nicht geschlossen wird, Run Down entlang der langen Seite, Stop mind. 6,00m von der Bande entfernt hinter dem **Mittelmarker**, Rollback **links**, kein Verharren
- 6) Galopp (**links**) auf dem Zirkel, der nicht geschlossen wird, Run Down entlang der langen Seite, Stop mind. 6,00m von der Bande entfernt hinter dem **Mittelmarker**, Rückwärtsrichten mind. 3,00m, Verharren

Der Reiter muss das Kopfstück zur Gebisskontrolle vor dem Richter abnehmen.

EWU C-Turnier Double-W-Ranch

LK 1-3 Reining

Reining Pattern 6

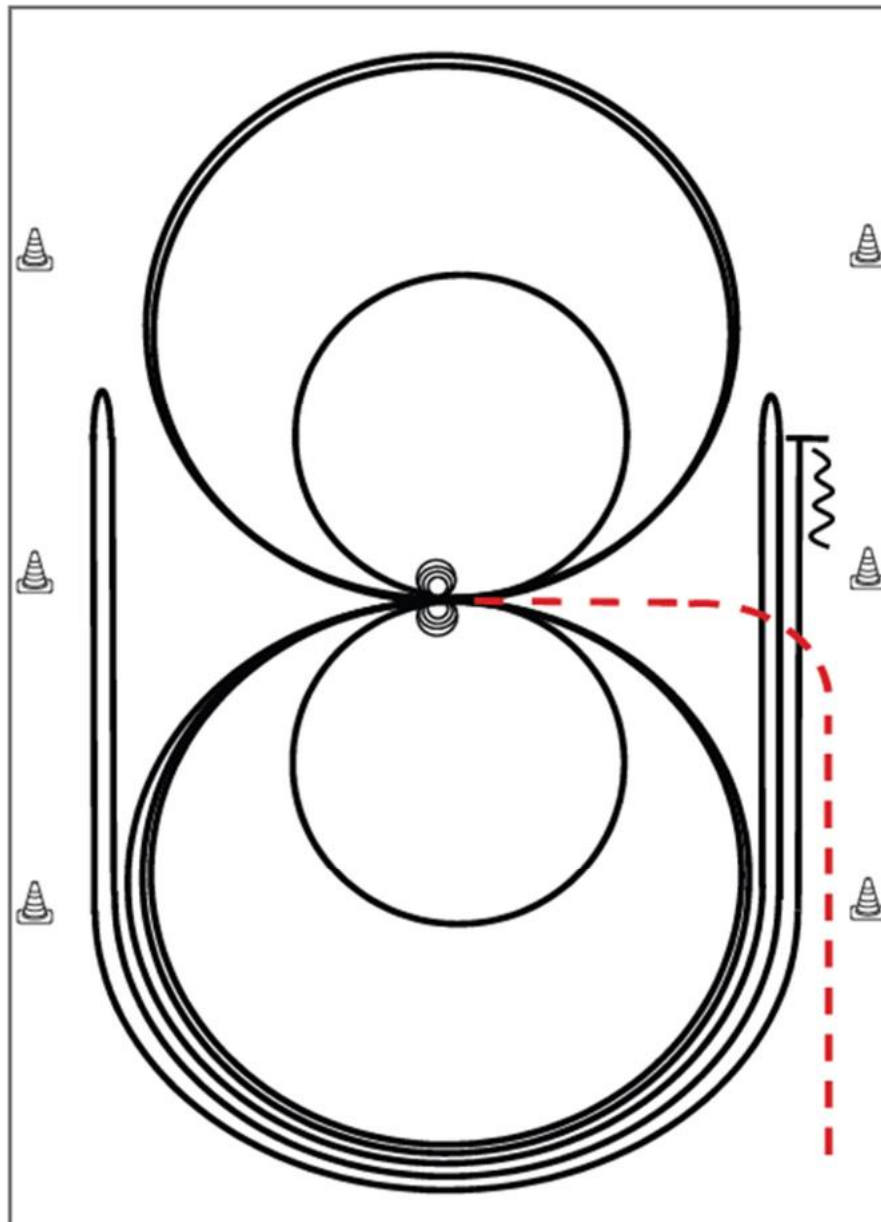

Im Trab zur Mitte der Bahn. Beginn der Aufgabe aus dem Schritt oder aus dem Stand.

- 1) 4 Spins **rechts**, Verharren
 - 2) 4 Spins **links**, Verharren
 - 3) 3 Zirkel Galopp (**links**), 1. + 2. groß und schnell, **3. klein** und langsam, Galoppwechsel bei X
 - 4) 3 Zirkel Galopp (**rechts**), 1. + 2. groß und schnell, **3. klein** und langsam, Galoppwechsel bei X
 - 5) Galopp (**links**) auf dem Zirkel, der nicht geschlossen wird, Run Down entlang der langen Seite, Sliding Stop mind. 6,00 m von der Bande entfernt hinter dem **Mittelmarker**, Rollback **rechts**, kein Verharren
 - 6) Galopp (**rechts**) auf dem Zirkel, der nicht geschlossen wird, Run Down entlang der langen Seite, Sliding Stop mind. 6,00 m von der Bande entfernt hinter dem **Mittelmarker**, Rollback **links**, kein Verharren
 - 7) Galopp (**links**) auf dem Zirkel, der nicht geschlossen wird, Run Down entlang der langen Seite, Sliding Stop mind. 6,00 m von der Bande entfernt hinter dem **Mittelmarker**, Rückwärtsrichten mind. 3,00 m, Verharren
- Der Reiter muss das Kopfstück zur Gebisskontrolle vor dem Richter abnehmen.

Trab	---
Galopp	—
Rückwärts	W

EWU C-Turnier Double-W-Ranch

LK 1-3 Western Riding

Western Riding Pattern 17 (für Junior-Pferde, LK 3), Arena 20 x 40 Meter

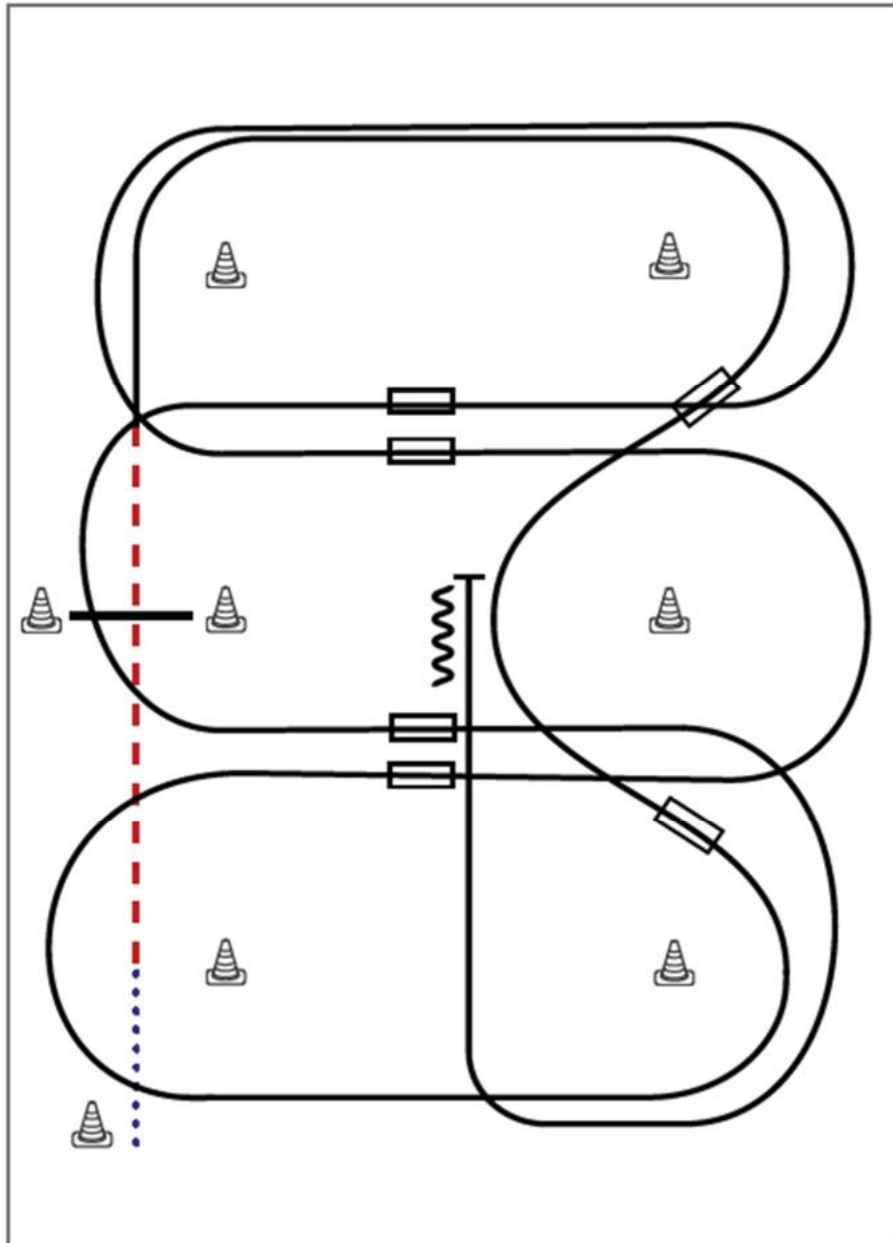

- 1) Schritt vom Startpylon bis zum ersten Marker, Übergang zum Trab, Trab über die Stange
- 2) Übergang zum Rechtsgalopp, Galopp an der kurzen Seite
- 3) 1. Galoppwechsel auf der Linie
- 4) 2. Galoppwechsel auf der Linie
- 5) 1. Galoppwechsel mit Seitenwechsel
- 6) 2. Galoppwechsel mit Seitenwechsel
- 7) 3. Galoppwechsel mit Seitenwechsel
- 8) Galopp über die Stange
- 9) 4. Galoppwechsel mit Seitenwechsel
- 10) Mitte der kurzen Seite abwenden, Stop auf Höhe des Mittelmarkers, Rückwärtsrichten



EWU C-Turnier Double-W-Ranch

LK 1/2 sen Superhorse

Superhorse Pattern 1 (empfohlen für Hallen oder Plätze ab 20x40m)

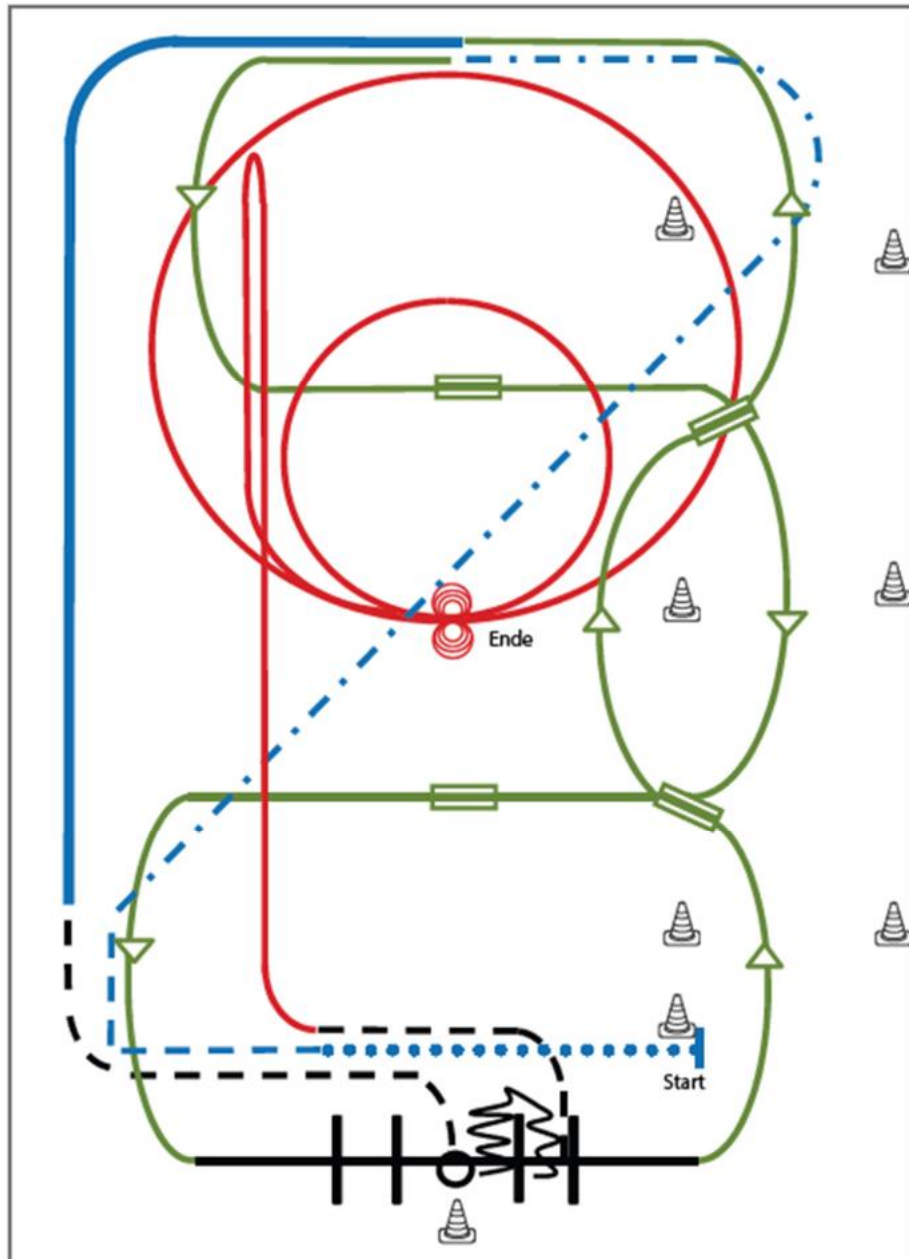

- 1) Extended Walk (RR)
- 2) Trot, Extended Trot (RR)
- 3) Galoppwechsel mit Seitenwechsel (WR)
- 4) Galoppwechsel mit Seitenwechsel (WR)
- 5) Lope over Linksgalopp (TH)
- 6) 2 Galoppwechsel auf der Linie (WR)
- 7) Extended Lope (RR)
- 8) Jog, Jog in, 360° Turn either way (TH)
- 9) Back up, Jog out (TH)
- 10) Rechtsgalopp, Run Down entlang der langen Seite, Sliding Stop mind. 6,00 m von der Bande entfernt hinter dem Mittelmarker, Rollback links, kein Verharren (RN)
- 11) 2 Zirkel Galopp (**links**), 1. groß und schnell, 2. **klein** und langsam, Stop bei X (RN)
- 12) 4 Spins **links**, 4 Spins **rechts** (RN)



EWU C-Turnier Double-W-Ranch

Greenhorse Trail

Jungferde Trail Pattern 8 (5j.)

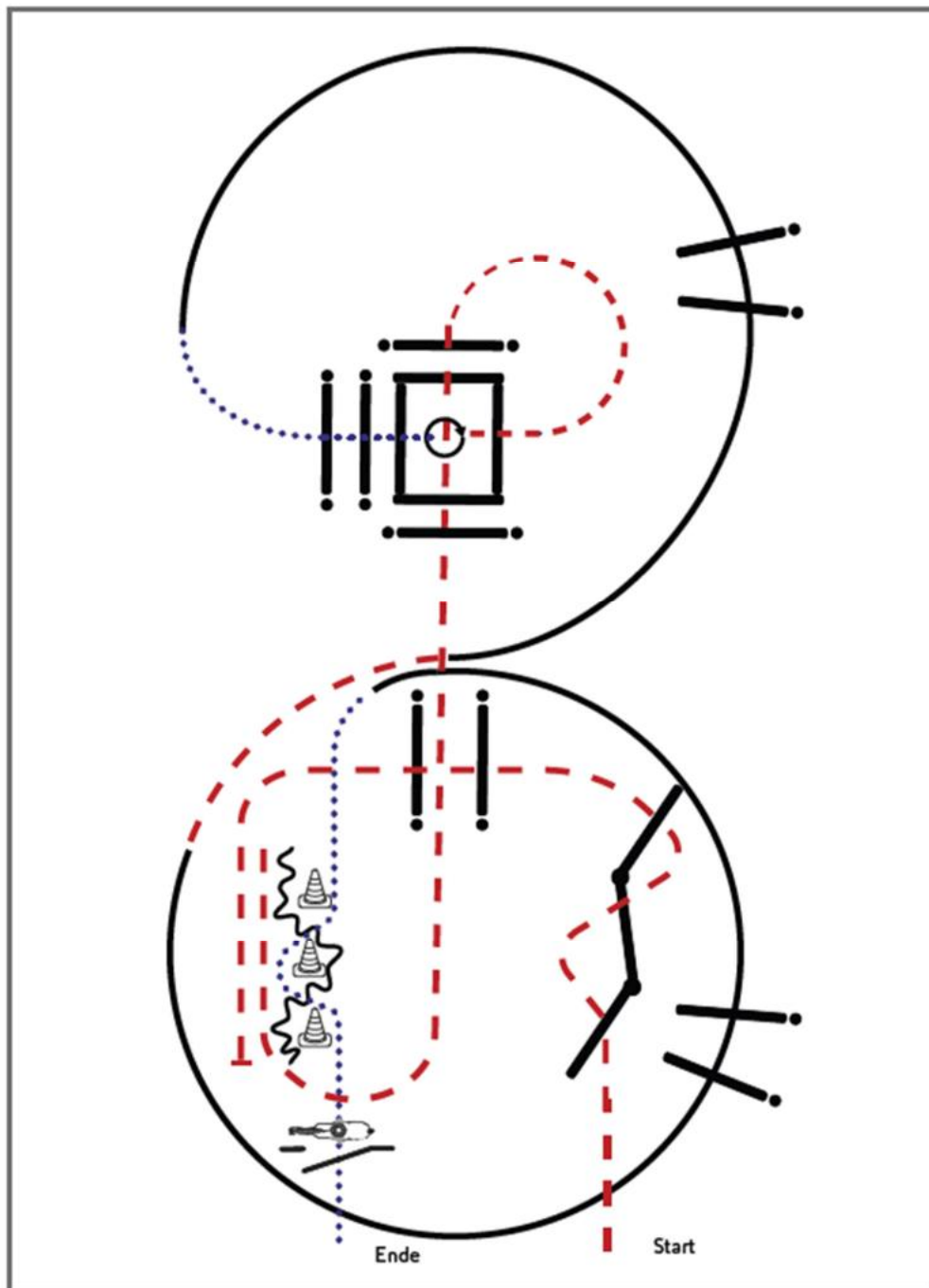

- 1) Trab, Trabserpentin, Trabstangen
- 2) Anhalten, Rückwärts durch Pylonen
- 3) Trab, Trabstangen
- 4) Trab in die Box, 360° (links oder rechts)
- 5) Schrittstangen
- 6) Rechtsgalopp, Galoppstangen
- 7) Trab, Linksgalopp, Galoppstangen
- 8) Schritt, Slalom
- 9) Tor, im Schritt die Arena verlassen

Legende:	
Schritt
Trab	-----
Galopp	-----
Wechselzone	=====
Rückwärts	~~~~~

Jackpot Ranch Trail LK 1-4

Ende

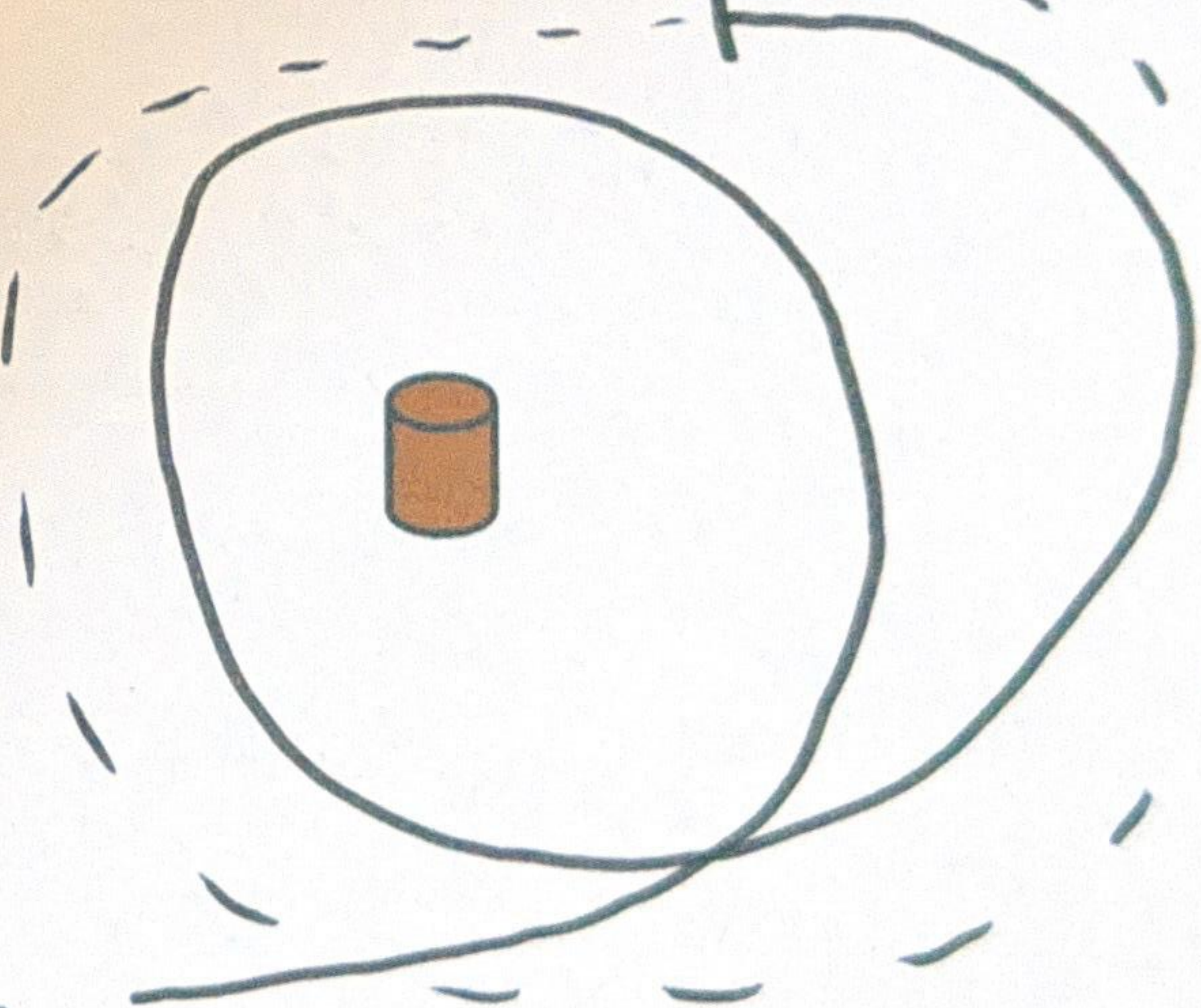
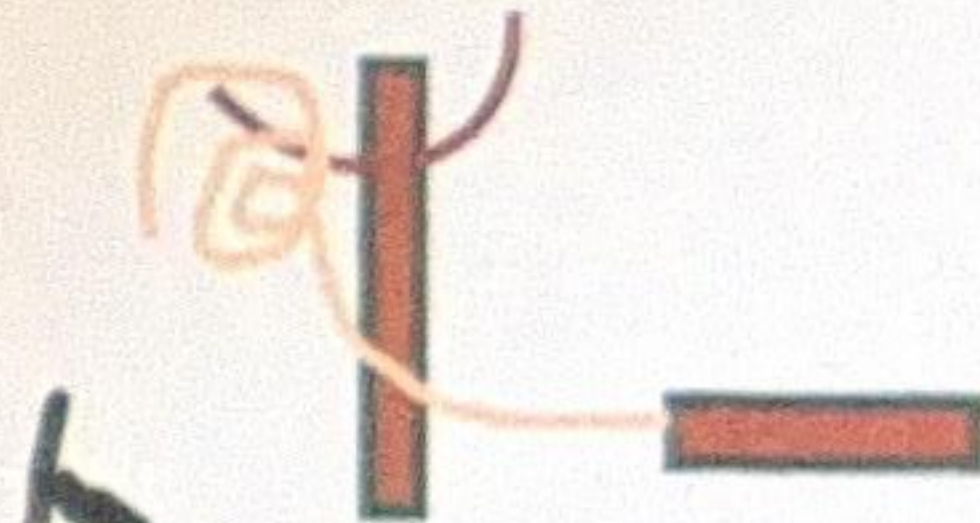
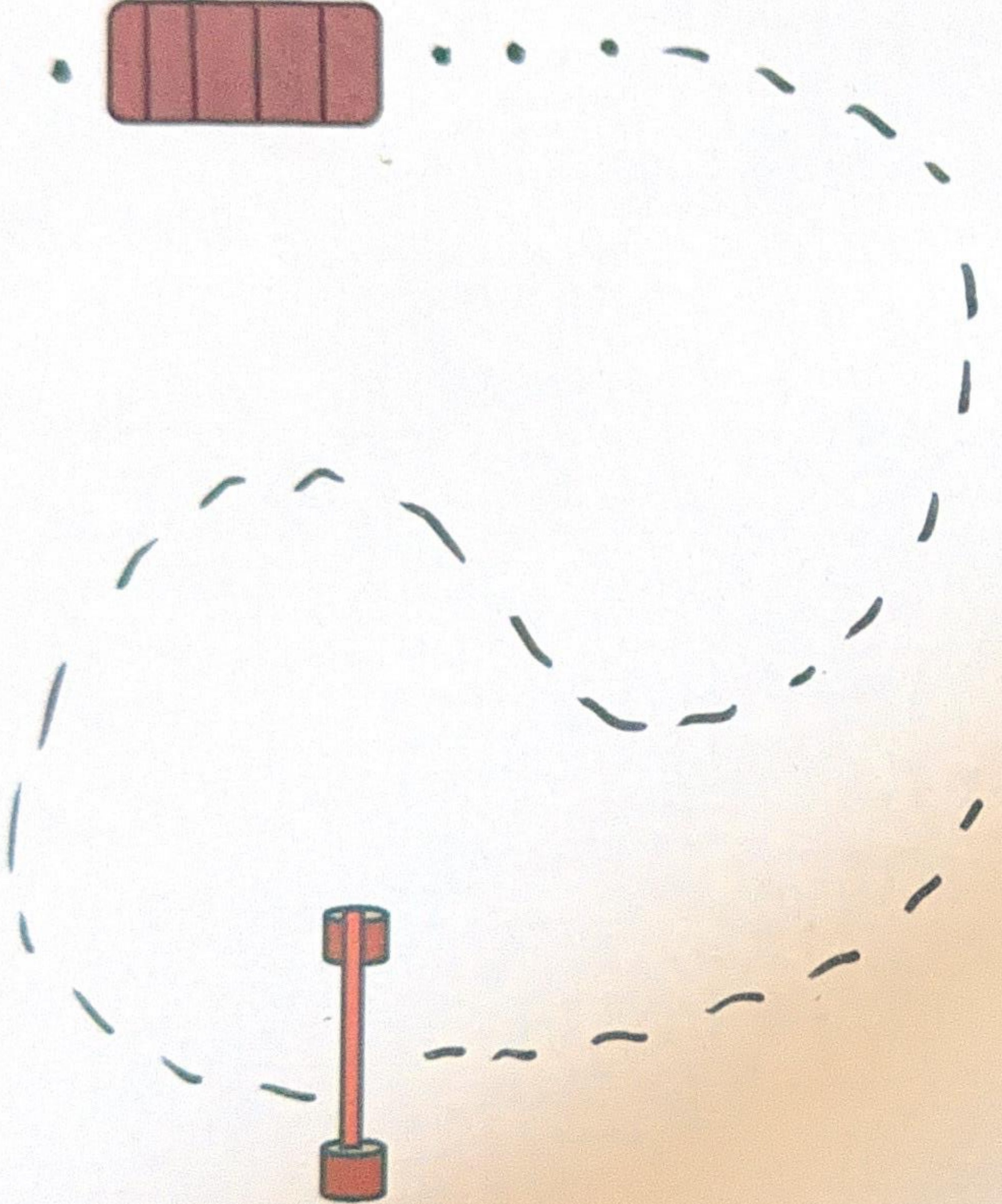

Start

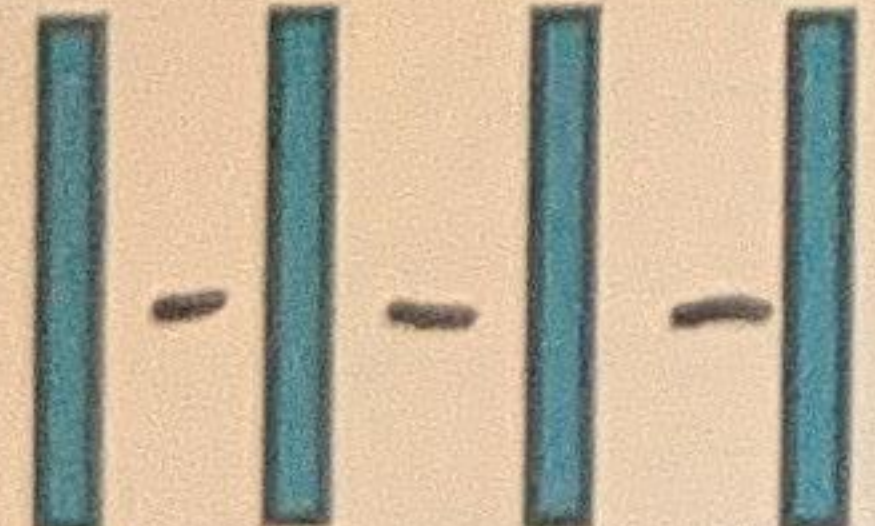

Jackpot Ranch Trail LK 1-4

Aufgabe

1. Schritt durch den Torbogen,
2. Trab über die Stangen
3. Kleiner Zirkel Linksgalopp 1 1/2 um die Tonne
4. Stopp bei Astgabelständer , Rope mit Baumstamm aufnehmen 1 großen Zirkel im Trab Stopp bei Astgabelständer, Rope wieder anhängen
5. Schritt durch den Chuckwagon
6. Trab über den Sprung und im Slalom weiter
7. Schritt über die Brücke zum Dummy
8. Rope aufnehmen Kuh Dummy einfangen